

Sommaire

Félicitations !

Vous venez d'acquérir le X7 Quattro de ZODIAC.
Nous vous remercions de votre confiance et vous invitons à lire attentivement cette notice de montage et d'utilisation.

LISTE DES PIÈCES	3
CONSEILS	3
ASSEMBLAGE	3
MONTAGE DU TUYAU	4
BRANCHEMENT	5
TEST DU DÉBIT	7
NETTOYAGE DU PIÈGE À FEUILLES	8
SOLUTIONS AUX ÉVENTUELS PROBLÈMES	9
CHANGEMENT DU DIAPHRAGME	10
GARANTIE	12

Liste des pièces

Voici la liste des éléments présents dans l'emballage et nécessaires à l'installation de votre X7 Quattro :

- 1 L'aspirateur X7 Quattro
- 2 1 tuyau court Flexi Hose de 17,5 cm
- 3 12 sections de tuyau de 1 mètre chacune
- 4 1 contrepoids
- 5 1 vanne automatique de réglage du débit
- 6 1 testeur de débit
- 7 1 adaptateur de tuyau
- 8 1 adaptateur conique
- 9 1 filet de protection du tuyau
- 10 1 piège à feuilles

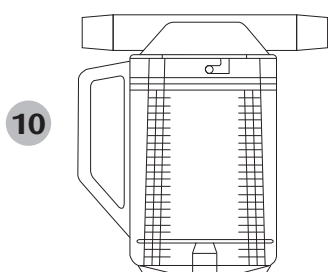
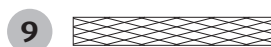
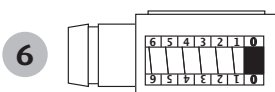
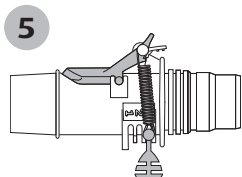
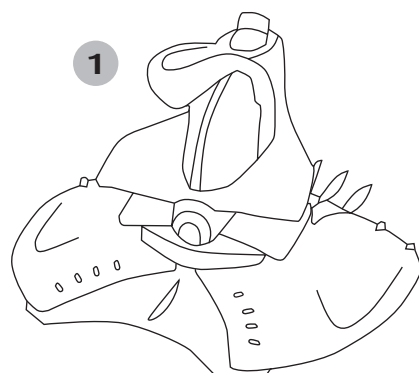

CONSEILS

Pendant la saison, nous vous conseillons de laisser votre X7 Quattro dans la piscine et de le retirer lors des traitements choc.

Si vous désirez le retirer pendant la baignade, démontez le tuyau mais ne l'enroulez pas.

N'exposez jamais le tuyau au soleil.

En fin de saison, nous vous conseillons de rincer les sections de tuyau à l'eau claire et de les remettre dans un endroit sec.

ASSEMBLAGE

Votre X7 Quattro est livré entièrement monté.

Montage du tuyau

Le tuyau de votre X7 Quattro est constitué de 12 sections de 1 m et d'une petite section de 17,5 cm.

Schéma 1

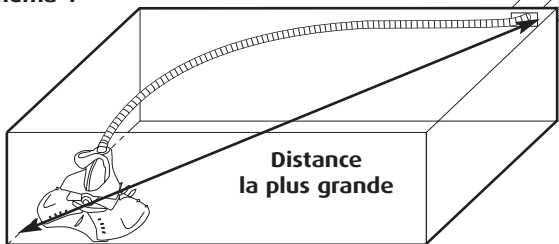

- La longueur de tuyau parfaitement adaptée à votre piscine est égale à une section de tuyau de 1 mètre + la distance la plus grande à partir du point de branchement (la prise balai ou le skimmer), jusqu'au point le plus éloigné de votre piscine (**Schéma 1**). Ex : si la distance la plus grande entre la prise balai ou le skimmer et le point le plus éloigné est égale à 10 mètres, il vous faudra 11 sections de tuyau de 1 mètre.

Schéma 2

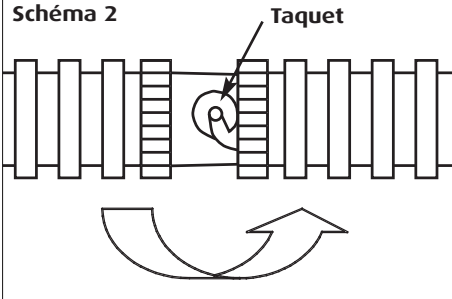

- Après avoir évalué la bonne longueur totale, assemblez votre tuyau en emboîtant les sections de 1 mètre les unes dans les autres, partie mâle dans partie femelle. Pour les connecter correctement, effectuez un quart de tour et positionnez les taquets dans les encoches (**Schéma 2**).

Schéma 3

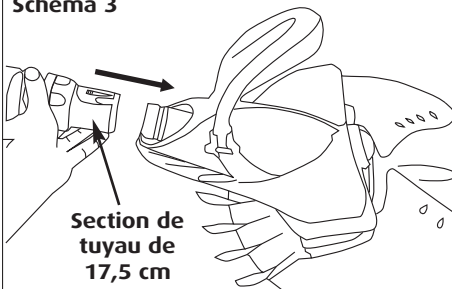

- Connectez la petite section de tuyau de 17,5 cm à l'appareil (**Schéma 3**).

- Raccordez le tuyau monté, sur la petite section de tuyau de 17,5 cm.

- Un contrepoids est fourni, à utiliser lorsque le X7 Quattro a tendance à se décoller du fond (**Schéma 4**). Réglez le contrepoids du tuyau à environ 2 m de l'appareil (**Schéma 5**) et assurez-vous que le disque est ainsi bien plaqué au fond de la piscine, lorsque l'appareil est en fonctionnement.

Schéma 4



Schéma 5



Branchement

Schéma 6

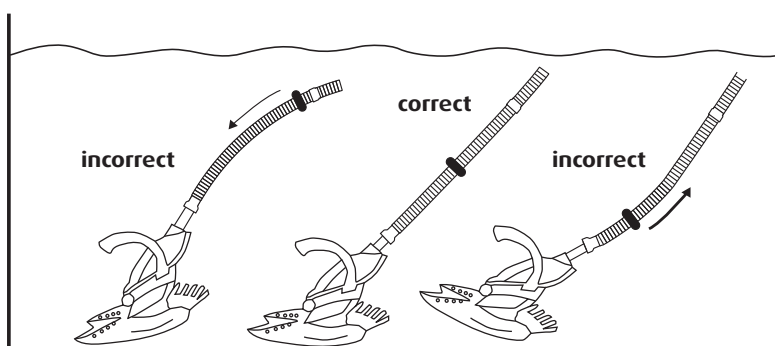
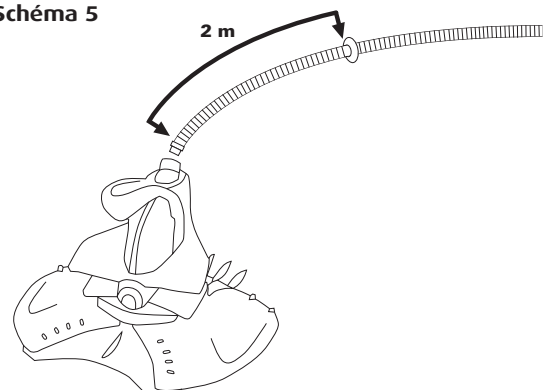
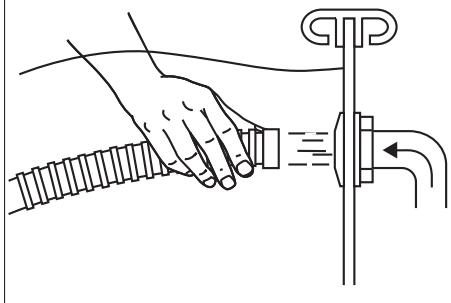

- Orientez les buses de refoulement de votre piscine vers le bas.
- Fermez la bonde de fond de votre piscine et toutes les autres voies d'aspiration non utilisées (skimmers ou prise balai).
- Mettez la pompe de votre piscine en marche.
- Remplissez d'eau le tuyau de X7 Quattro en utilisant le courant des buses de refoulement et maintenez ce tuyau sous l'eau pendant la suite des opérations (**Schéma 6**). Il est en effet nécessaire de vider les tuyaux de l'air qu'ils contiennent pour assurer le bon fonctionnement de l'appareil. Lorsque l'air est entièrement évacué des tuyaux, le robot doit couler au fond du bassin.

IMPORTANT :

Vous pouvez brancher le tuyau de votre X7 Quattro sur la prise balai ou sur l'un des skimmers de votre piscine. Utilisez de préférence un point d'aspiration qui se situe au centre de la grande longueur de votre piscine.

BRANCHEMENT SUR LA PRISE BALAI OU SUR LE SKIMMER

ATTENTION : Le branchement des derniers éléments entre eux (piège à feuilles, dernière section de tuyau et vanne de réglage automatique du débit) doit se faire sous l'eau, afin qu'aucune prise d'air ne risque de désamorcer votre pompe.

- Installez la vanne de réglage automatique du débit sur la prise balai en utilisant l'adaptateur conique.

Schéma 7

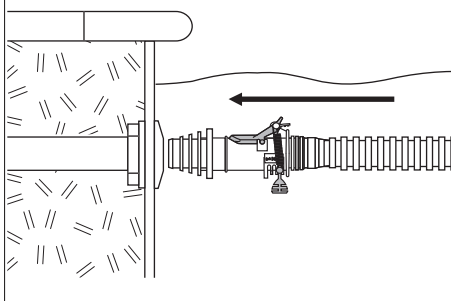

IMPORTANT :

La vanne automatique de réglage du débit est réglée en usine sur la position 3, la mieux adaptée aux piscines européennes. Nous vous recommandons de ne pas modifier cette position pour un fonctionnement optimal de votre nettoyeur. D'autre part, vérifiez toujours que le clapet gris foncé de la vanne n'est pas maintenu en position ouverte par le levier rouge – sinon votre nettoyeur ne peut pas fonctionner. Vérifiez également que le clapet gris foncé est positionné vers le fond de la piscine (**Schéma 7**).

- Branchez la première section de tuyau de 1 m sur la vanne automatique, après l'avoir remplie d'eau pour faire évacuer l'air.
- Branchez le piège à feuilles à l'autre embout de la première section de tuyau, après l'avoir aussi remplie d'eau.

ATTENTION : Assurez-vous que les flèches inscrites sur la vanne de réglage automatique du débit et sur le piège à feuilles sont bien orientées vers la prise balai et non vers votre nettoyeur.

Branchement (suite)

Connectez la partie mâle de l'adaptateur de tuyau sur le piège à feuilles.

Vérifiez que le tuyau complet ne contient pas d'air, et raccordez-le à la prise balai en reliant la dernière section de tuyau à la partie femelle de l'adaptateur de tuyau (**Schéma 8**).

Branchement sur la prise balai

Schéma 8

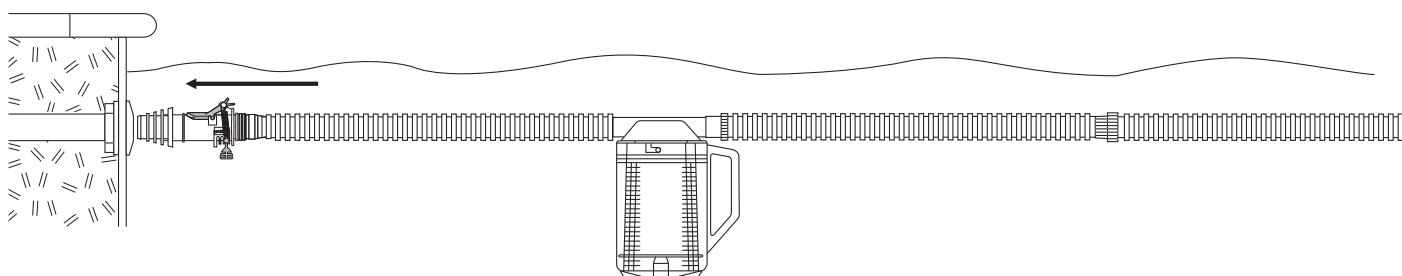

Branchement sur le skimmer

Schéma 9

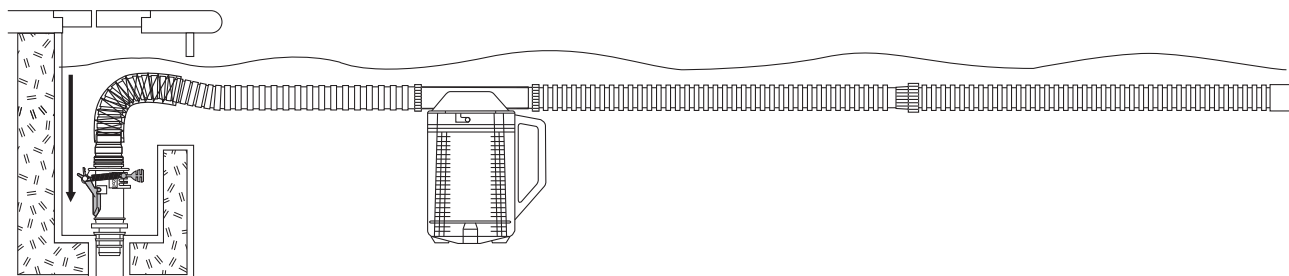

Si vous optez pour un branchement sur le skimmer, placez au préalable le filet de protection sur la première section de tuyau. Vous éviterez ainsi l'usure liée au frottement sur la bouche du skimmer.

Schéma 10

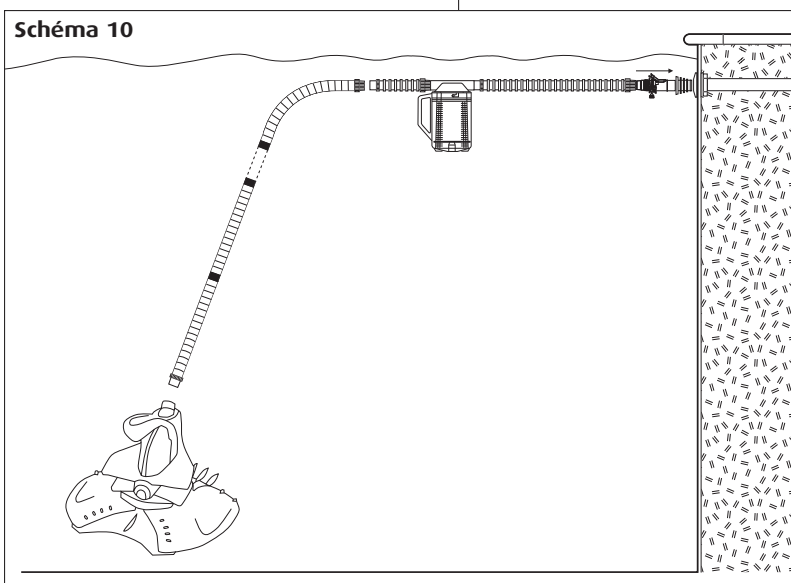

N.B. : Si votre piscine est équipée de deux skimmers, branchez l'appareil sur le skimmer situé dans le grand bain.

Vérifiez que le tuyau complet ne contient pas d'air avant de le brancher au point d'aspiration.

Schéma 10
Exemple avec le branchement
sur la prise balai
**Schéma récapitulatif de l'installation
du X7 Quattro**

Test du débit

Schéma 11

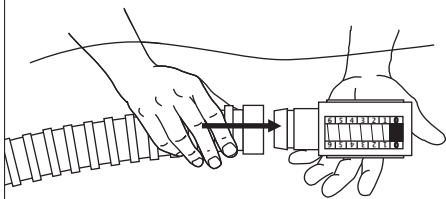

Vous pouvez contrôler le débit, en particulier si vous avez des doutes sur la puissance d'aspiration de votre pompe.

N.B. : toutes ces opérations doivent être réalisées sous l'eau afin que votre pompe n'aspire pas d'air.

- Séparez votre X7 Quattro de son tuyau et remplacez-le par le testeur de débit (**Schéma 11**).

Schéma 12

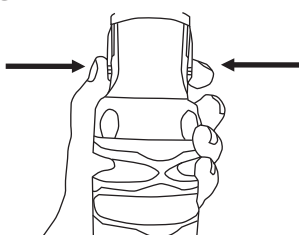

Pour ôter la petite section de tuyau Flexi Hose, appuyez sur les 2 ergots de déverrouillage (**Schéma 12**).

Observez la zone indiquée par le testeur (Schémas 13 à 15)

Schéma 13

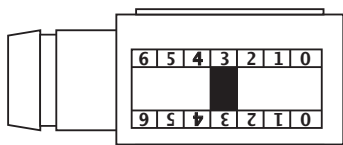

Cas « idéal » : Le clapet rouge est au niveau 3.

Le débit est parfait pour faire fonctionner votre X7 Quattro. Enlevez le testeur et raccordez de nouveau l'appareil au tuyau.

Schéma 14

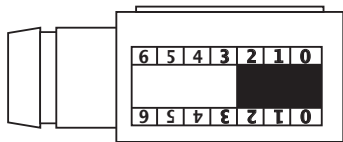

Cas « mini » : Le clapet rouge est en dessous du niveau 3.

Augmentez le débit en fermant la vanne des skimmers si votre appareil est connecté à la prise balai ou en fermant la vanne de la prise balai si votre appareil est connecté à un skimmer, jusqu'à ce que le témoin du testeur entre dans la zone idéale. Enlevez le testeur et raccordez de nouveau l'appareil au tuyau.

Schéma 15

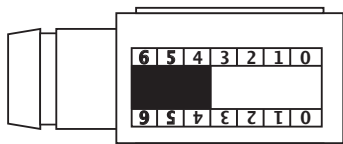

Cas « maxi » : Le clapet rouge est au-dessus du niveau 3.

Réduisez le débit en ouvrant la vanne des skimmers si votre appareil est connecté à la prise balai ou en ouvrant la vanne de la prise balai si votre appareil est connecté à un skimmer, jusqu'à ce que le témoin du testeur entre dans la zone idéale. Enlevez le testeur et raccordez de nouveau l'appareil au tuyau.

Nettoyage du piège à feuilles

Schéma 16

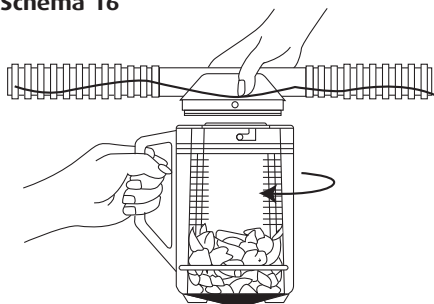

Comment retirer le récipient transparent :

- Arrêtez la pompe avant d'ouvrir le piège à feuilles Zodiac.
- Sans débrancher les sections de tuyaux, attrapez d'une main la poignée du piège à feuilles Zodiac et tournez-la jusqu'à ce que vous entendiez un clic. Tirez le récipient transparent vers le bas (**Schéma 16**).

ATTENTION : de ne pas retirer le couvercle rattaché aux tuyaux hors de l'eau car ceci provoquerait une arrivée d'air dans le système de filtration.

- Sortez le récipient transparent hors de l'eau. Tenez le récipient au-dessus de l'eau et laissez s'écouler l'eau par la bonde d'écoulement.

Comment retirer les débris :

Schéma 17

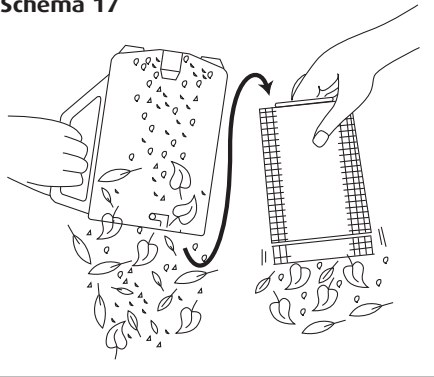

- Éloignez-vous de la piscine et débarrassez-vous des débris.
- Retirez le panier et nettoyez-le ainsi que le récipient transparent.
- Retirez tous les débris stockés dans la bonde d'écoulement et dans le tamis du panier (**Schéma 17**).
- Rincez le panier et le récipient transparent et remplacez le panier.
- Vérifiez que le panier est dans le bon sens. Le bon sens correspond à la marque "TOP" placée vers le haut. Le piège à feuilles ne se refermera pas si le panier est placé à l'envers.

Schéma 18

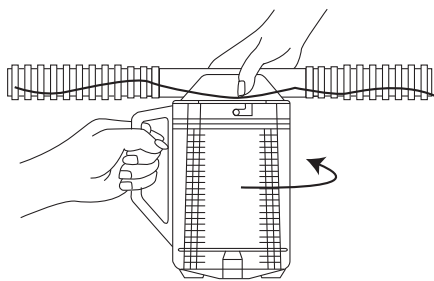

Réinstallation :

- Remplissez le récipient transparent d'eau avant de l'assembler au couvercle.
- Alignez les pattes d'attaches avec le couvercle, poussez le couvercle vers le bas et tournez-le dans le sens inverse des aiguilles d'une montre (**Schéma 18**).
- Vérifiez que le piège à feuilles est bien refermé avant de remettre en marche la pompe.

Solutions aux éventuels problèmes

Le X7 Quattro ne fonctionne pas

- Contrôlez le débit à l'aide du testeur de débit.

Si le débit est insuffisant :

- Vérifiez que la vanne de la bonde de fond est bien fermée.
- Vérifiez que le filtre et le panier des skimmers sont bien propres.
- Vérifiez que le tuyau et la vanne de réglage automatique sont correctement branchés.

IMPORTANT :

Vérifiez toujours que le clapet gris foncé de la vanne n'est pas maintenu en position ouverte par le levier rouge – sinon votre nettoyeur ne peut pas fonctionner.

Si le débit est correct :

- Vérifiez que l'aspiration de l'appareil n'est pas bloquée par un débris.
- Le Diaphragme de l'appareil n'est-il pas endommagé ?
(voir pages 10 et 11)

Le X7 Quattro ne nettoie pas toutes les zones de votre piscine

- Afin d'assurer un nettoyage complet de la piscine, les temps de mise en route de la filtration peuvent être réduits. Par exemple, une filtration de 6 heures en 3 fois 2 heures, donnera une meilleure couverture de la piscine qu'une seule filtration de 6 heures.
- Votre tuyau est-il suffisamment long : ajoutez des sections si nécessaire.
- Avez-vous bien orienté toutes les buses de refoulement vers le bas ?
- Le tuyau est-il en parfait état ?

Le X7 Quattro n'adhère pas au fond de la piscine

- Vérifiez la position du contrepoids sur le tuyau (voir schéma 4 page 4).
- Testez et augmentez le débit si nécessaire (voir page 7).

Le X7 Quattro reste bloqué aux marches de l'escalier de votre piscine

- Branchez le tuyau sur la prise d'aspiration la plus éloignée de l'escalier.
- Modifiez la longueur du tuyau en ajoutant ou en retirant une section.
- Orienter les buses de refoulement pour éloigner les tuyaux des marches.

Le X7 Quattro avance très lentement et des bulles d'air apparaissent au refoulement

- Vérifiez toute l'étanchéité du circuit : entre toutes les sections de tuyau, entre le tuyau et la vanne, entre la vanne et le skimmer.

Le X7 Quattro dépasse la ligne d'eau

- Réduire le débit (voir page 7).

Le X7 Quattro reste bloqué à la bonde de fond

- Fermez la bonde de fond.

Changement du Diaphragme

Schéma 19

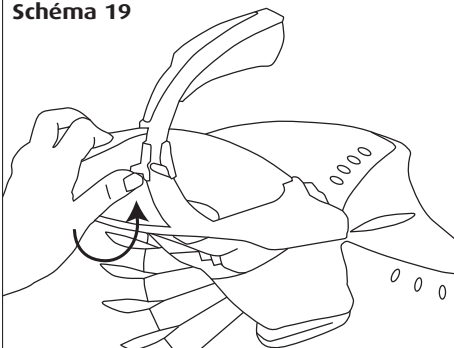

• 1^{re} étape : retrait du Diaphragme

- Poser le X7 sur une surface plane. Retirez la petite section de tuyau Flexi Hose, en appuyant sur les 2 ergots de déverrouillage (**voir schéma 12 page 7**).
- Poussez vers le haut les 2 loquets qui maintiennent la poignée de l'appareil (**Schéma 19**).

Schéma 20



Schéma 21



- Rabattez la poignée vers le bas (**Schéma 20**).

- Retirez l'étui de la cassette (**Schéma 21**) en le tirant vers vous.

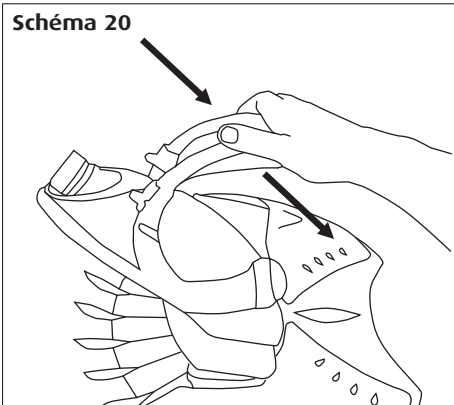
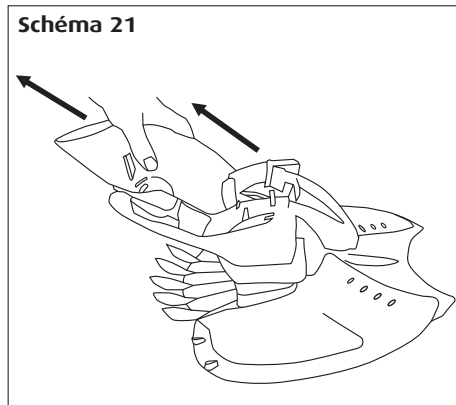
Schéma 22

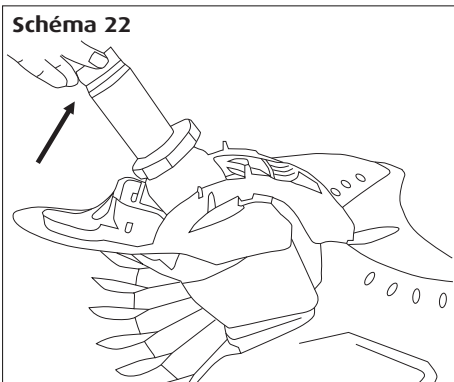

- Extrayez la cassette de son logement en la tirant vers le haut (**Schéma 22**).

Schéma 23



Schéma 24



- Dévissez la cassette (**Schéma 23**) et conservez la partie supérieure.

- Tirez fort sur le manche pour le désolidariser de la cassette (**Schéma 24**).

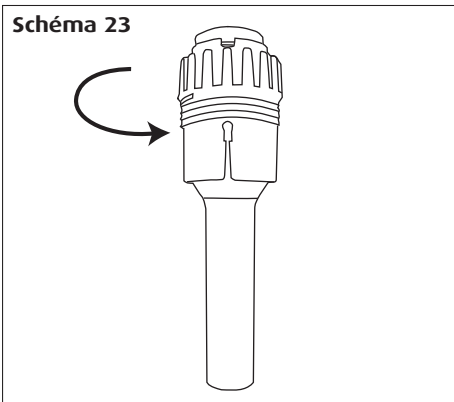
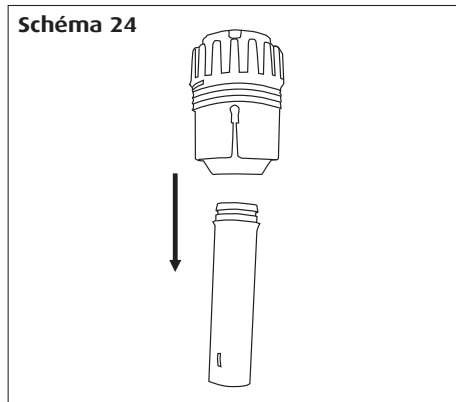
Changement du Diaphragme (suite)

Schéma 25

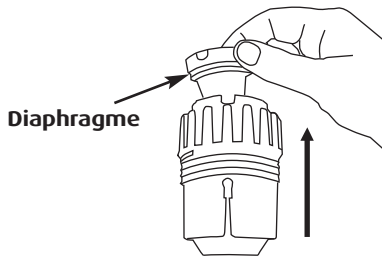

- Il vous suffit ensuite de retirer le Diaphragme de la cassette en le tirant vers le haut (**Schéma 25**).

Schéma 26

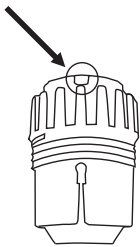

• 2^e étape : remontage du Diaphragme

Schéma 27

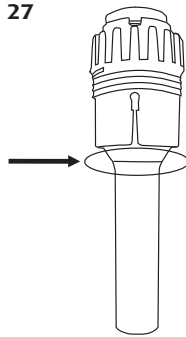

- Repositionnez le nouveau Diaphragme sur le manche et réintroduisez le manche dans la cassette en positionnant les ergots dans les encoches (**Schéma 26**).
- Tirez sur le manche de telle sorte que le bord du Diaphragme soit visible (**Schéma 27**).

Schéma 28

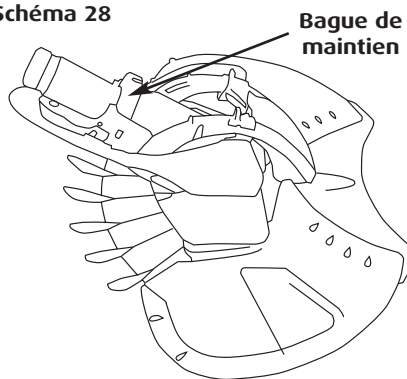

Bague de maintien

- Réintroduisez la partie supérieure de la cassette dans la partie inférieure et revissez les 2 pièces ensemble.
- Réinsérez la cassette dans l'appareil, en ayant au préalable remplacé la bague de maintien (**Schéma 28**).

Schéma 29

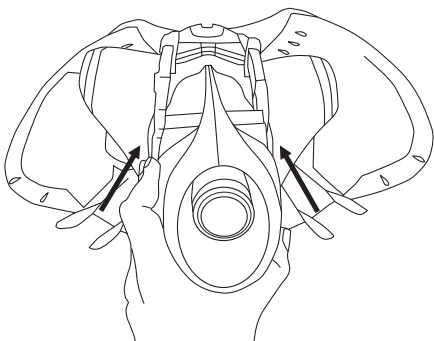

- Repositionnez le logement autour de la cassette (**Schéma 29**).
- Redressez la poignée et repositionnez les loquets vers le bas.

Garantie

Conditions :

Nous avons apporté tous nos soins et notre expérience technique à la fabrication des nettoyeurs automatiques de piscine ZODIAC. Tous nos nettoyeurs font l'objet de contrôles qualité et sont garantis contre les défauts de fabrication.

Si malgré toute l'attention et le savoir-faire apportés à la fabrication de nos produits, vous aviez à mettre en jeu notre garantie, celle-ci ne s'appliquerait qu'au remplacement gratuit des pièces défectueuses.

Nous apportons régulièrement des améliorations ou des modifications à nos modèles qui tiennent compte des avancées technologiques.

Il est bien entendu que ces perfectionnements ne peuvent être ajoutés aux modèles précédents dans le cadre de l'application de notre garantie.

Toutes les demandes de prise en garantie doivent être adressées à votre détaillant.

Durée de la garantie :

La durée de la garantie est fixée à 3 ANS pour le nettoyeur X7 Quattro, à partir de la date de facturation au premier utilisateur. Le nettoyeur X7 Quattro fait l'objet d'une garantie inconditionnelle : quelles que soient les causes de sa détérioration, il sera remis en état ou échangé durant 36 mois suivant votre achat.

En aucun cas, la réparation ou le remplacement effectué au titre de la garantie ne peut avoir pour effet de proroger ou de renouveler le délai de garantie de l'appareil.

Objet de la garantie :

Pendant la période de garantie définie ci-dessus, toute pièce reconnue défectueuse sera remise en état ou échangée par le constructeur par une pièce neuve ou en état de bon fonctionnement. Cette garantie s'applique sur tout défaut de conformité existant au moment de la délivrance du bien.

En cas de retour en atelier, les frais de transport aller-retour seront à la charge de l'utilisateur, les frais de main-d'œuvre restent à la charge du revendeur.

L'immobilisation et la privation de jouissance d'un appareil en cas de réparation éventuelle ne sauraient donner lieu à indemnités.

En tout état de cause, la garantie légale du vendeur continue à s'appliquer en vertu de l'article 4 du décret n° 78-464 du 24 mars 1978.

La garantie légale de l'article 1641 du code civil s'applique.
CETTE GARANTIE S'APPLIQUE SOUS RESERVE D'ENTRÉE EN VIGUEUR DE TEXTES LÉGISLATIFS NON ENCORE PARUS AU MOMENT DE LA RÉDACTION DE CES CONDITIONS.

Avaries de transport :

Les appareils voyagent toujours aux risques et périls de l'utilisateur. Il appartient à celui-ci, avant de prendre livraison de l'appareil, de vérifier qu'il est en parfait état. Notre responsabilité ne saurait être engagée à ce sujet.

Avertissement

AVERTISSEMENT CONCERNANT L'UTILISATION DU X7 QUATTRO DANS UNE PISCINE A REVÊTEMENT VINYLE

La surface de certains revêtements vinyle à motifs peut s'user rapidement et les motifs peuvent disparaître au contact d'objets tels que brosses de nettoyage, jouets, bouées, fontaines, distributeurs de chlore et nettoyeur automatique de piscine. Les motifs de certains revêtements vinyle peuvent être égratignés ou usés par simple frottement, tel qu'avec une brosse de piscine. La couleur de certains motifs peut également s'effacer pendant l'installation ou en cas de contact avec des objets présents dans la piscine. Les motifs effacés, l'usure ou l'égratignure des revêtements vinyle ne relèvent pas de la responsabilité de Zodiac® et ne sont pas couverts par la garantie.

De même, l'endommagement du revêtement (liner vinyle, PVC armé, etc.) lié à un taux de désinfectant trop élevé (chlore, brome, oxygène actif, etc.) ou à une valeur de pH incorrecte (en dehors de la fourchette 6,8 au minimum et 7,6 au maximum) ne saurait relever de la responsabilité de Zodiac® et n'est pas couvert par la garantie.

**Pour tout renseignement complémentaire,
contactez votre détaillant ou écrivez-nous à :**

**ZODIAC POOL CARE EUROPE
Parc du Chêne - 2, rue Edison
69500 BRON - France
www.zodiac-poolcare.com**

Contents

Congratulations!

You have just acquired the Zodiac X7 Quattro. Thank you for purchasing our product. Please read this user manual carefully and follow the instructions for assembly.

PARTS LIST	15
ADVICE	15
ASSEMBLY	15
FITTING THE HOSE	16
CONNECTION	17
FLOW TEST	19
CLEANING THE LEAF TRAP	20
PROBLEM SOLVING	21
CHANGING THE DIAPHRAGM	22
GUARANTEE	24

Parts List

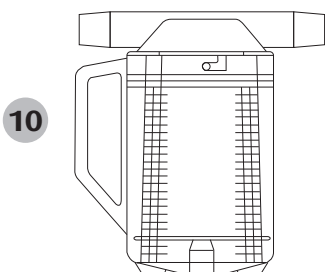
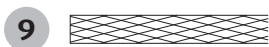
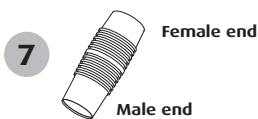
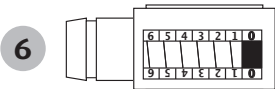
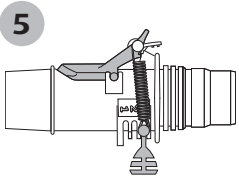
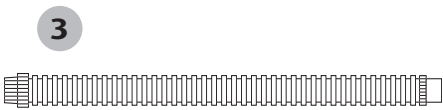
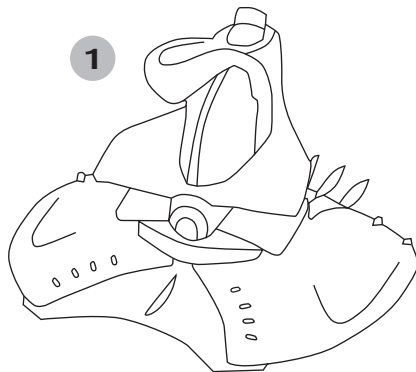

The items included in the package and needed to install your X7 Quattro are listed below:

- 1 The X7 Quattro cleaner
- 2 1 short 17.5 cm Flexi Hose
- 3 12x1 m hose sections
- 4 1 hose weight
- 5 1 automatic flow control valve
- 6 1 pool pulse
- 7 1 hose weir adaptor
- 8 1 weir adaptor
- 9 1 hose protective mesh
- 10 1 leaf trap

ADVICE

During the season we recommend you leave your X7 Quattro in the pool and remove it when you do shock treatments.

If you wish to remove it while bathing, remove the hose, but do not roll it up.

Never expose the hose to direct sunlight.

When the season is over, we recommend that you rinse the hose sections in clear water and you store them in a dry place.

ASSEMBLY

Your X7 Quattro is delivered fully assembled, you only have to connect the hose sections.

Fitting the hose

The hose for your X7 Quattro is composed of 12 x 1 m sections, plus a smaller section of 17.5 cm.

Figure 1

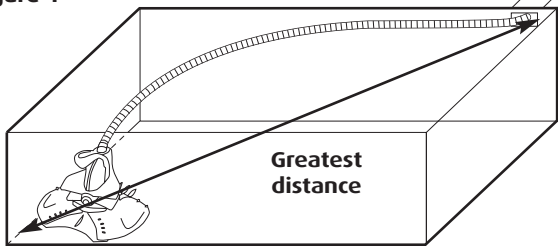

- The ideal hose length for your pool corresponds to one 1 m hose section plus the greatest distance between the plug in point (suction point or skimmer) and the furthest point in your pool (**Figure 1**).

Ex: if the greatest distance between the suction point or skimmer and the furthest point equals 10 metres, you will need 11 sections of 1 metre.

Figure 2

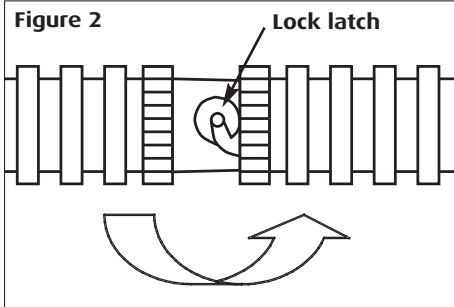

- Once you have calculated the total length, assemble your hose by inserting the 1 m sections into each other, male end connected to female end. In order to join them correctly, give the hose a quarter turn so as to position the latch in the notch (**Figure 2**).

Figure 3

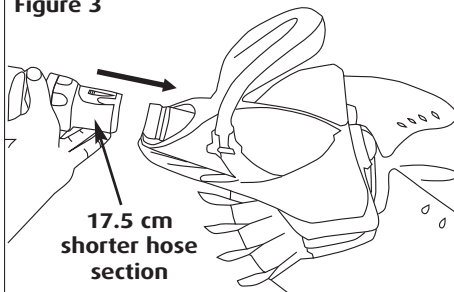

- Connect the shorter section (17.5 cm) to the cleaner (**Figure 3**).

- Fit the assembled hose onto the smaller 17.5 cm hose section.

- A hose weight is supplied, to be used if the X7 Quattro tends to lift off the bottom of the pool (**Figure 4**). Adjust the hose weight approximately 2 m from the cleaner (**Figure 5**) and ensure that the disc is perfectly flat on the bottom of the pool when the robot is operating.

Figure 4

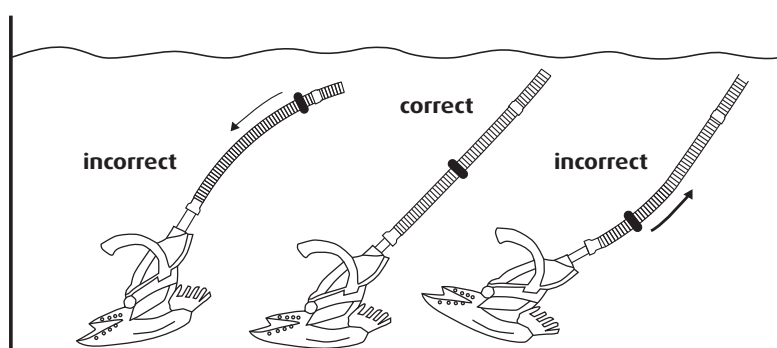
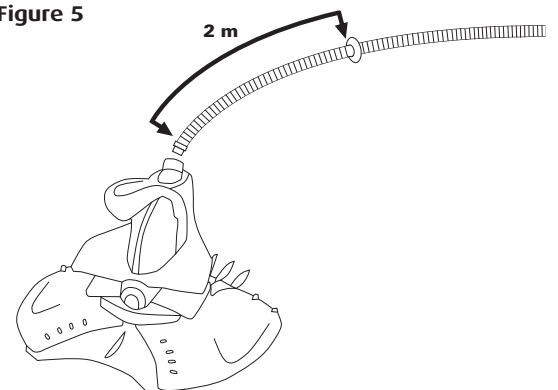
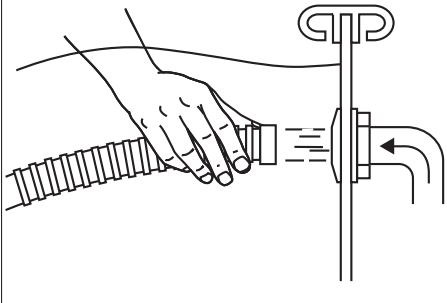

Figure 5



Connection

Figure 6



- Orient your pool inlet jets downward.
- Close the main drain of your pool as well as all other unused outlets (skimmers or suction points).
- Activate the pool pump.
- Fill the X7 Quattro hose with water using the flow generated by the return fitting and maintain the hose underwater for the remainder of the operations (**Figure 6**). The hoses must be emptied of all the air they contain in order for the cleaner to operate correctly. Once all the air has been removed, the robot will sink to the bottom of the pool.

IMPORTANT NOTE:

You can connect the X7 Quattro hose to the suction point or to one of the skimmers in your pool. It is preferable to use a suction point situated at mid-distance of the main length of your pool.

CONNECTING TO THE VACUUM POINT OR TO THE SKIMMER

IMPORTANT: When connecting the last elements (leaf trap, last section of hose and automatic flow control valve) ensure that these remain underwater so that there is absolutely no risk of air entering the system and draining the pump.

- Install the automatic flow control valve on the suction point using the weir adaptor.

Figure 7

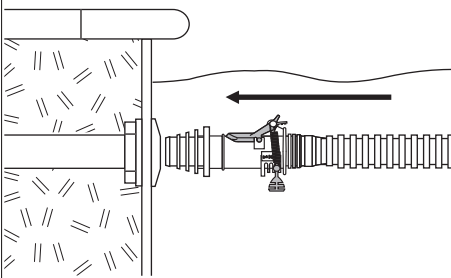

IMPORTANT:

The automatic flow adjustment valve is pre-set in the factory to number 3, the most suitable position for European pools. For an optimal performance from your cleaner, we recommend that you do not move the valve from this position.

Secondly, always check that the valve's dark grey flap is not held in the open position by the red lever – otherwise your cleaner cannot function (**Figure 7**).

- Connect the first 1 m section to the flow control valve, after filling it with water to remove the air.
- Connect the leaf trap to the other end of the hose section after it too has been filled with water.

IMPORTANT: Make sure that the arrows on the automatic flow regulator valve and on the leaves basket point toward the suction point and not toward the robot.

Connection

Connect the male part of the hose adaptor to the leaf trap.

Check that there is no air in the hose assembly, then connect it to the vacuum point by joining the last hose section to the female part of the hose adaptor (**Figure 8**).

Connection to the vacuum point

Figure 8

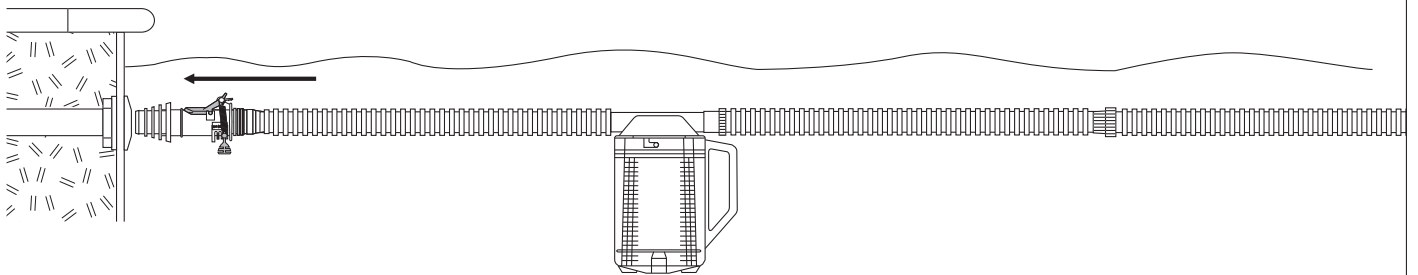

Connection to the skimmer

Figure 9

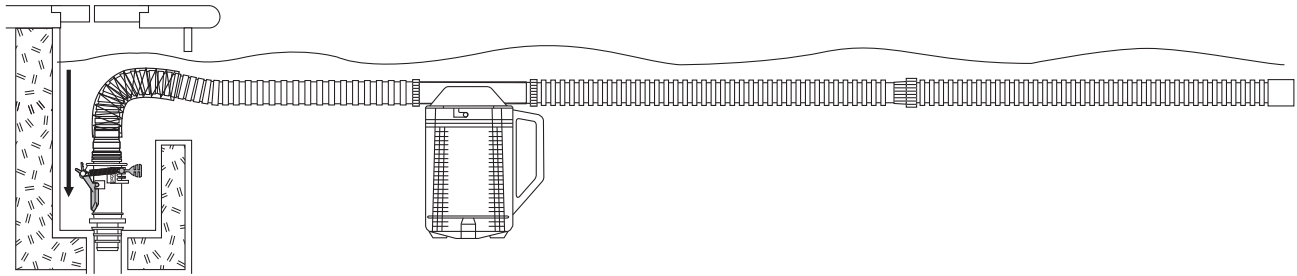

If you choose to connect to the skimmer, first place the protection mesh on the first section of pipework. This will prevent wear due to friction against the skimmer mouth.

Figure 10

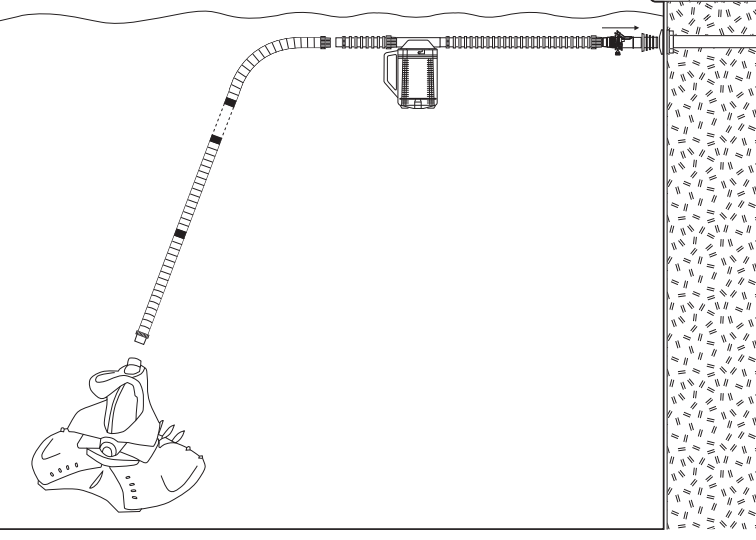

NOTA: If your pool is fitted with two skimmers, connect the device to the skimmer situated in the main pool.

Check that there is no air in the hose assembly before connecting it to the skimmer.

Figure 10
Example with the connection to the vacuum point

Flow test

Figure 11

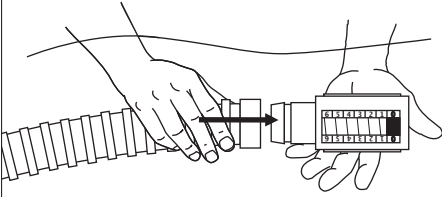

You can always check the flow rate, particularly if you have doubts about the suction power of your pump.

NB: all these operations must be carried out under water so that the pump does not take in air.

- Remove the X7 Quattro from the hose and replace with the pool pulse (**Figure 11**).

Figure 12

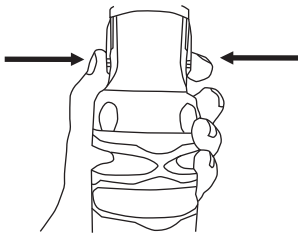

To remove the small Flexi Hose section, press the 2 latches on either side to unlock the hose (**Figure 12**).

Note the zone indicated on the tester (Figures 13 to 15)

Figure 13

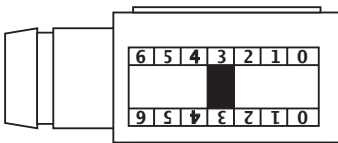

“Ideal”: The red indicator is on 3.

The flow is perfect to operate your X7 Quattro. Remove the tester and reconnect the cleaner to the hose.

Figure 14

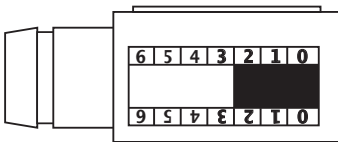

“Minimum”: The red indicator is below 3.

Increase the flow by closing the skimmer valve if the cleaner is connected to the suction point or by closing the suction outlet valve if the cleaner is connected to the skimmer, until the indicator on the tester is in the ideal zone. Remove the tester and reconnect the device to the hose.

Figure 15

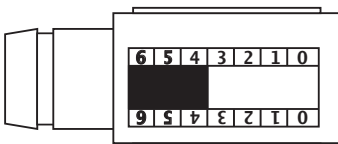

“Maximum”: The red indicator is above 3.

Reduce the flow by opening the skimmer valve if your cleaner is connected to the suction point or by opening the suction outlet valve if your cleaner is connected to the skimmer, until the indicator on the tester is in the ideal zone. Remove the tester and reconnect the cleaner to the hose.

Cleaning the leaf trap

Figure 16

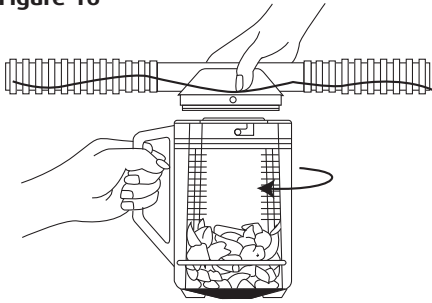

How to remove the transparent container:

- Stop the pump before opening the Zodiac leaf trap.
- Without taking off the hose sections, hold the Zodiac leaf trap lid in one hand. Using your other hand, hold the handle of the Zodiac leaf trap and turn the container until you hear a click. Pull the transparent container downwards (**Figure 16**).

WARNING: Ensure that the lid connected to the hoses is not pulled above the water, otherwise air will enter the filtration system.

- Take the transparent container out of the water. Hold the container above the water level and let the water run out through the drain hole.

How to remove the debris:

Figure 17

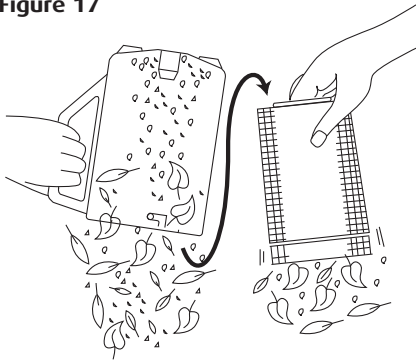

- Move away from the pool and tip out the debris.
- Take out the basket, then clean it and the transparent container.
- Remove all the debris caught in the drain hole and the sieve of the basket (**Figure 17**).
- Rinse the basket and the transparent container, and re-insert the basket.
- Check that the basket is in the right way round - the word "TOP" should appear uppermost. The leaf trap will not re-close if the basket is inserted upside down.

Figure 18

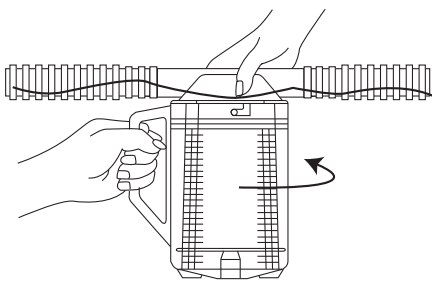

Refitting:

- Refill the transparent container with water before attaching it to the lid.
- Align the fixing points for the lid and the container, push the lid downwards and turn the container anticlockwise (**Figure 18**).
- Check that the leaf trap is closed properly before restarting the pump.

Problem solving

X7 Quattro is not operating correctly

- Control the flow using the flow tester.

If the flow is insufficient:

- Check that the valve of the main drain is closed.
- Check that the skimmer strainer and basket are clean.
- Check that the hose and automatic adjustment valve are correctly connected.

IMPORTANT:

Always check that the dark grey flap gate on the valve is not held in the open position by the red lever – otherwise your pool cleaner cannot operate.

If the water flow is correct:

- Check that the cleaner suction inlet is not clogged up with debris.
- Is the X7 Quattro Diaphragm damaged?
(see pages 10 and 11)

The X7 Quattro doesn't clean all the zones of your swimming pool

- In order to ensure complete cleaning of the pool, the total time may be split into periods. For example, 6-hour filtration performed as 3 times 2 hours will provide better coverage than a single 6-hour filtration.
- Is your hose long enough: add hose sections if necessary.
- Have you oriented all inlet jets downwards?
- Is the hose in perfect condition?

The X7 Quattro does not stay on the bottom of the pool

- Check the position of the float on the hose (see figure 4 page 4).
- Test the flow and increase it if necessary (see page 7).

The X7 Quattro stays stuck at the stairs of your pool ladder

- Plug the hose in the suction fitting situated furthest from the stairs.
- Modify the hose length by adding or removing a section.
- Orient the inlet jets so as to push the hose away from the steps.

The X7 Quattro moves slowly and air bubbles form at the level of the suction outlet

- Check the air tightness of the circuit: between all hose sections, between the hose and the valve, between the valve and the skimmer.

The X7 Quattro moves above the waterline

- Reduce the flow (see page 7).

The X7 Quattro stays stuck at the main drain plug

- Close the main drain valve.

Changing the Diaphragm

Figure 19

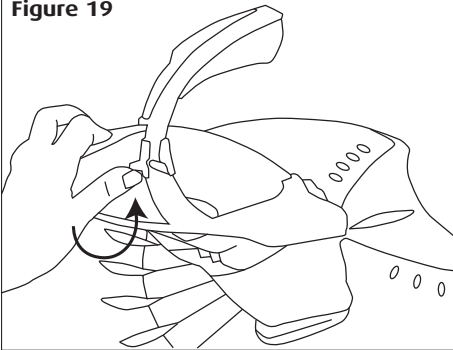

• 1st step: removing the Diaphragm

- Place the X7 Quattro on a flat surface. Remove the small Flexi Hose section by pressing the latches on either side of the hose (see figure 12 page 7).
- Push the 2 clips maintaining the handle of the robot upwards (Figure 19).

Figure 20

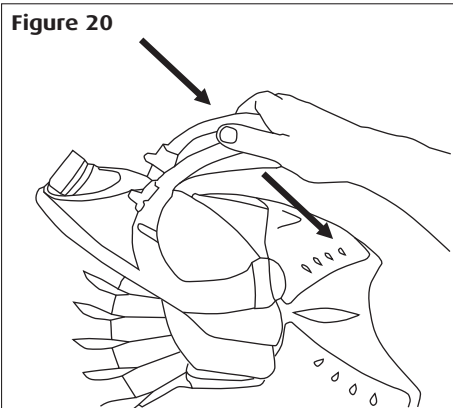
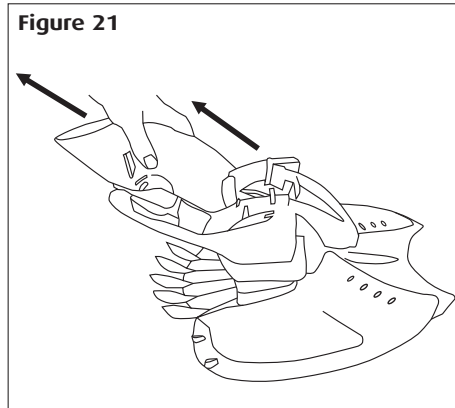

Figure 21



- Pull the the handle of the robot downwards (Figure 20).

- Remove the case from its holder (Figure 21) by pulling it towards you.

Figure 22

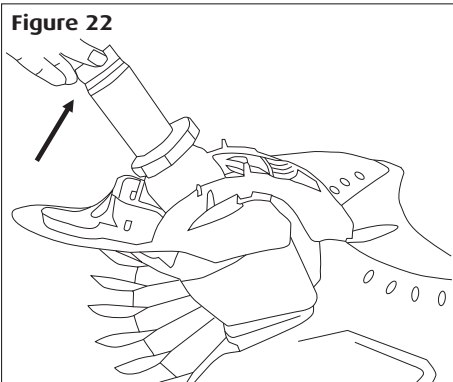

- Extract the holder from its housing by pulling it upward (Figure 22).

Figure 23

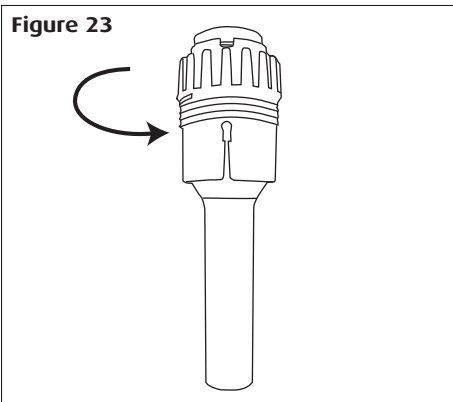
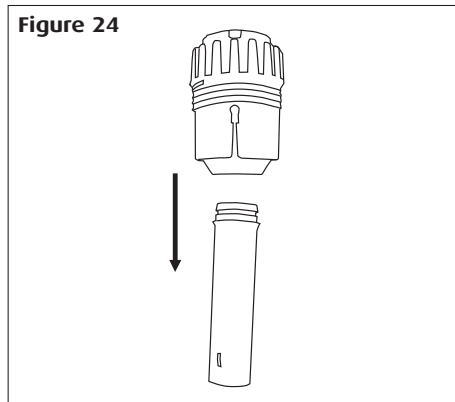

Figure 24



- Unscrew the holder (Figure 23) and keep the upper part.

- Pull hard on the handle to separate it from the holder (Figure 24).

Changing the Diaphragm

Figure 25

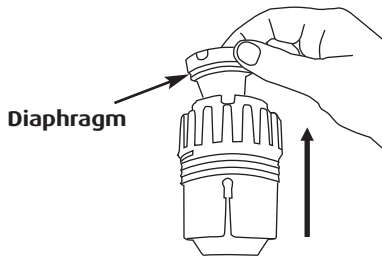

- Then simply remove the Diaphragm from the holder by pulling it upward (**Figure 25**).

Figure 26

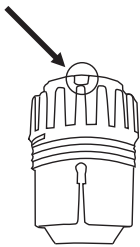

• 2nd step: fitting the new Diaphragm

Figure 27

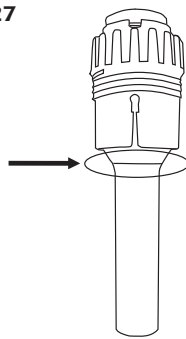

- Place the new Diaphragm on the handle and replace the handle in the casing by aligning the notches correctly with the grooves (**Figure 26**).

- Pull on the handle so as to ensure that the edge of the Diaphragm is visible (**Figure 27**).

Figure 28

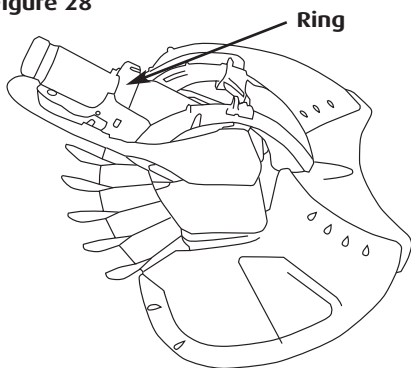

- Place the upper part of the case in the lower part and screw the 2 parts together.

- Reinsert the case in the device, after having put the tightening ring back in place (**Figure 28**).

Figure 29

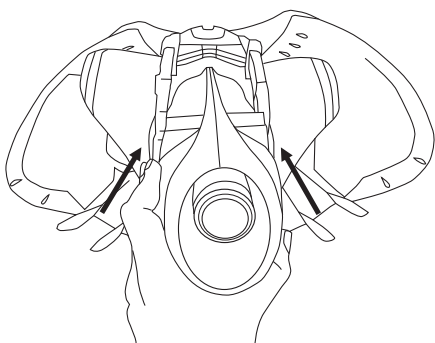

- Reposition the housing around the case (**Figure 29**).
- Place the handle upright and push the clips back into place.

Guarantee

Conditions:

All our technical experience and concern for quality have been used in the manufacture of ZODIAC automatic pool cleaners. All our cleaners are subject to quality control tests and are guaranteed against manufacturing defects. If, in spite of all the care and know-how used in the manufacture of our products, you were to have need of the guarantee, please be aware that it only applies to the free replacement of faulty parts.

Our models are regularly updated and improved to make the most of technological advances. It is understood that these improvements cannot be added to previous models within the context of our guarantee.

Period of guarantee:

The period of the guarantee is fixed at 3 YEARS for the X7 Quattro, from the date of invoicing the first user.

The X7 Quattro cleaner benefits from an unconditional guarantee of 3 years: whatever the causes of its deterioration, it will be mended or exchanged within a period of 36 months following your purchase.

Under no circumstances can repairs or replacements made as part of the guarantee prolong the appliance's guarantee period.

Object of the guarantee:

During the guarantee period defined above, any part recognised as faulty will be mended or exchanged by the manufacturer with a new part or in correct operating condition. This guarantee covers all faults relating to conformity existing at the time the article is delivered.

In the event of a return to the workshop, return transport costs will be the responsibility of the user, but labour costs remain the responsibility of the retailer.

The immobilisation and the prevention of possession of an appliance in the event of any necessary repairs cannot give rise to compensation. In all circumstances, the legal guarantee of the seller continues to be applied in accordance with article 4 of decree n° 78- 464 of 24 March 1978. The legal guarantee of article 1641 of the civil code is applied.

THIS GUARANTEE APPLIES PENDING STATUTORY PROVISIONS COMING INTO FORCE THAT HAVE NOT AS YET BEEN PUBLISHED AT THE TIME OF THESE CONDITIONS GOING TO PRESS.

Transport damage:

Appliances always travel at the risk and peril of the user. It is up to the user, before taking delivery of the appliance, to check that it is in perfect condition. Under no circumstances can we be held responsible for transport damage.

Warning

WARNING: USE OF THE X7 QUATTRO IN A VINYL LINER POOL

Certain vinyl liner patterns are particularly susceptible to rapid surface wear or pattern removal caused by objects coming into contact with the vinyl surface, including pool brushes, pool toys, floats, fountains, chlorine dispensers, and automatic pool cleaners. Some vinyl liner patterns can be seriously scratched or abraded simply by rubbing the surface with a pool brush.

Ink from the pattern can also rub off during the installation process or when it comes into contact with objects in the pool.

Zodiac® is not responsible for, and the Limited Warranty does not cover, pattern removal, abrasion or markings on vinyl liners.

Zodiac® can not be held responsible for any damage to the swimming pool lining (vinyl liner, reinforced PVC, etc.) occurring as the result of an excessive level of disinfectant (chlorine, brome, active oxygen, etc.) or an incorrect pH value (outside the range of 6.8 minimum and 7.6 maximum). Any such damage will be excluded from the guarantee.

**For further information please contact your dealer
or write to us at:**

**ZODIAC POOL CARE EUROPE
Parc du Chêne - 2, rue Edison
69500 BRON - France
www.zodiac-poolcare.com**

Índice

¡Enhorabuena!

Acaba de adquirir el X7 Quattro de ZODIAC,
Le agradecemos su confianza y le invitamos
a que lea detenidamente estas instrucciones
de montaje y de uso.

LISTA DE PIEZAS	27
CONSEJOS	27
ENSAMBLAJE	27
MONTAJE DE LA MANGUERA	28
CONEXIÓN	29
PRUEBA DE CAUDAL	31
LIMPIEZA DEL COLECTOR DE HOJAS	32
SOLUCIONES A LOS PROBLEMAS	33
CAMBIO DEL DIAFRAGMA	34
GARANTÍA	36

Lista de piezas

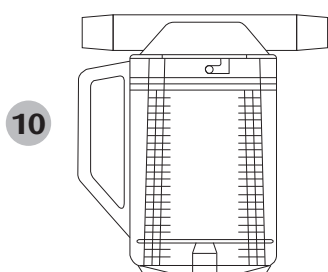
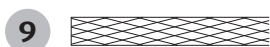
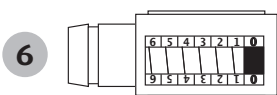
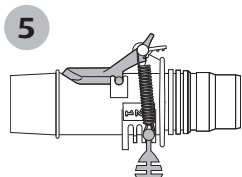
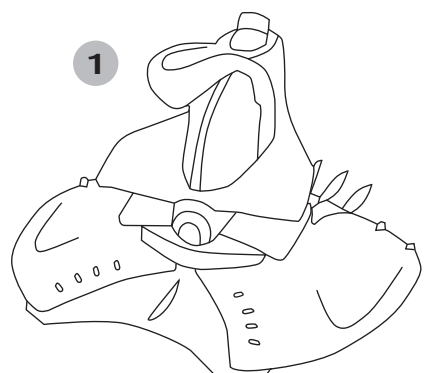

A continuación se detalla la lista de los elementos incluidos en el embalaje y necesarios para la instalación del X7 Quattro:

- 1** El aspirador X7 Quattro
- 2** 1 tramo flexible Flexi Hose de 17,5 cm
- 3** 12 secciones de manguera de 1 m. cada una
- 4** 1 contrapeso
- 5** 1 regulador de caudal
- 6** 1 medidor de caudal
- 7** 1 adaptador de tubo
- 8** 1 adaptador cónico
- 9** 1 protector de manguera
- 10** 1 colector de hojas

CONSEJOS

Durante la temporada le aconsejamos dejar el X7 Quattro en la piscina y quitarlo durante los tratamientos de choque.

Si se desea quitarlo durante el baño, desmontar la manguera pero no enrollarla.

No exponer nunca la manguera al sol.

Al final de la temporada, le aconsejamos aclarar las secciones de manguera con agua clara y guardarlas en un lugar seco.

ENSAMBLAJE

El X7 Quattro se suministra totalmente montado.

Montaje de la manguera

La manguera del X7 Quattro se compone de 12 secciones de 1 m cada una y de una sección pequeña de 17,5 cm.

Esquema 1

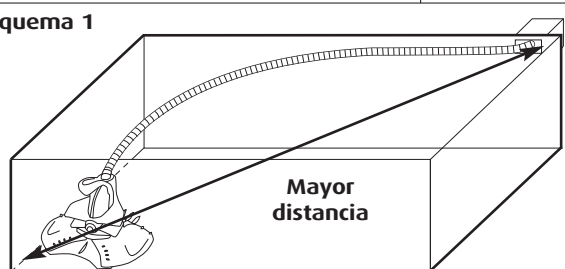

- La longitud de manguera idealmente adaptada a su piscina es igual a una sección de manguera de 1 metro + la mayor distancia a partir del punto de conexión (toma de limpiafondos o bien skimmer), hasta el punto más alejado de su piscina (**Esquema 1**). Por ej: si la mayor distancia entre la toma de limpiafondos o el skimmer y el punto más alejado es igual a 10 metros, se necesitarán 11 secciones de manguera de 1 metro.

Esquema 2

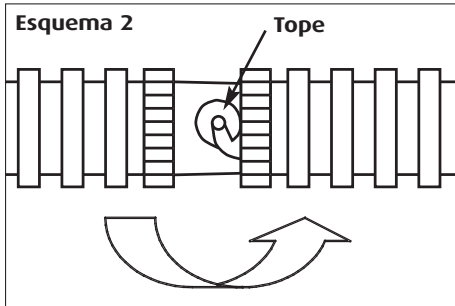

- Después de calcular la longitud total correcta, ensamble la manguera encajando las secciones de 1 metro las unas con las otras, parte macho con parte hembra. Para conectarlas correctamente, es necesario darles un cuarto de vuelta y posicionar los topes en las muescas (**Esquema 2**).

Esquema 3

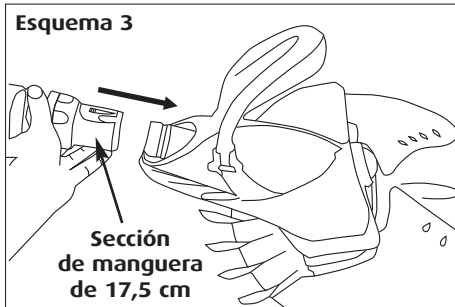

- Conectar la sección pequeña de manguera de 17,5 cm en el limpiafondos (**Esquema 3**).

- Unir la manguera montada con la sección pequeña de manguera de 17,5 cm.

- Se entrega un contrapeso que se utiliza cuando el X7 Quattro tiene tendencia a despegarse del fondo (**Esquema 4**). Ajustar el contrapeso de la manguera a unos 2 m del aparato (**Esquema 5**) y asegurarse de ese modo que el disco se queda bien pegado en el fondo de la piscina, cuando el aparato esté funcionando.

Esquema 4

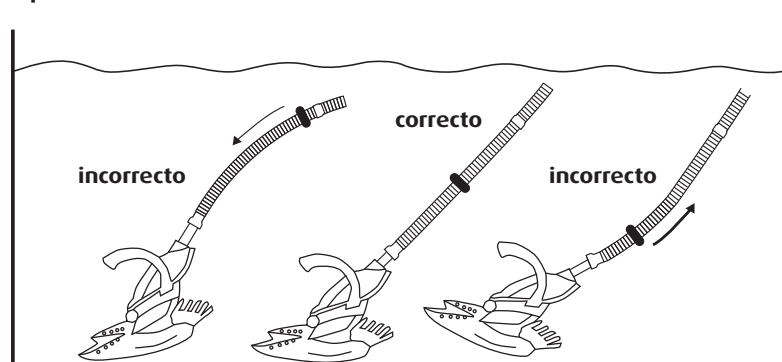

Esquema 5

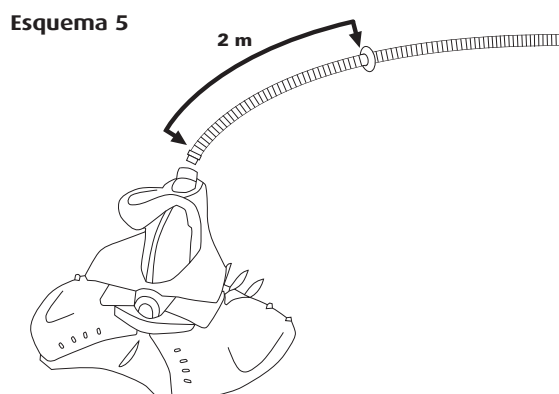

Conexión

Esquema 6

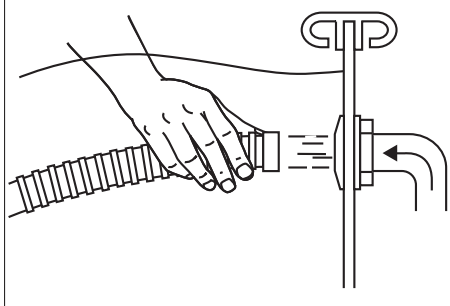

- Orientar las boquillas de retorno de la piscina hacia abajo.
- Cerrar el sumidero del fondo de la piscina y todas las demás vías de aspiración no utilizadas (skimmers o toma de limpiafondos).
- Poner en marcha la bomba de la piscina.
- Llenar de agua la manguera del X7 Quattro utilizando la corriente de las boquillas de retorno y mantener la manguera debajo del agua durante el resto de las operaciones (**Esquema 6**). Es necesario purgar las mangueras del aire que contienen con el fin de asegurar el buen funcionamiento del limpiafondos. Una vez evacuado todo el aire de las mangueras, el limpiafondos debe sumergirse en el fondo de la piscina.

IMPORTANTE:

Se puede conectar la manguera del X7 Quattro en la toma de limpiafondos o en uno de los skimmers de la piscina. Utilizar preferentemente un punto de aspiración situado en el centro de la mayor longitud de la piscina.

CONEXIÓN A LA TOMA LIMPIAFONDOS O CONEXIÓN A UNO SKIMMER

¡ATENCIÓN! La conexión de los últimos elementos entre ellos (prefiltro de hojas, última sección de manguera y válvula de ajuste automático de caudal) debe hacerse debajo del agua, para que ninguna toma de aire descebe la bomba.

- Monte la válvula de ajuste automático de caudal en la toma de barredora utilizando el adaptador cónico.

Esquema 7

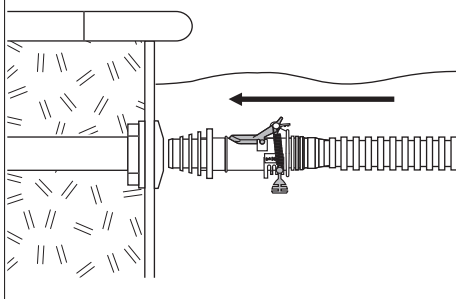

IMPORTANTE:

La válvula automática de regulación de caudal se ajusta en fábrica en la posición 3, la mejor adaptada a las piscinas europeas. Recomendamos no modificar esta posición para un funcionamiento óptimo de su limpiador. Por otra parte, verificar siempre que la mariposa gris oscuro de la válvula no se mantiene en posición abierta por la palanca roja - en caso contrario el limpiador no puede funcionar. Asimismo, comprobar si la mariposa gris oscuro está dirigida hacia el fondo de la piscina (**Esquema 7**).

- Conecte la primera sección de manguera de 1 m a la válvula automática, tras haberla llenado de agua para evacuar el aire.
- Conecte el filtro de hojas a la otra contera de la sección de manguera, tras haberla llenado de agua.

ATENCIÓN: Asegúrese de que las flechas presentes en la válvula de ajuste automático de caudal y en el prefiltro de hojas estén orientadas hacia la toma de barredora y no hacia el limpiafondos.

Conexión

Conectar la parte macho del adaptador de manguera con en el recoge-hojas.
 Compruebe que la manguera completa no contiene aire y conéctela a la toma limpiafondos empalmando la última sección de manguera a la parte hembra del adaptador de manguera (**Esquema 8**).

Conexión a la toma limpiafondos

Esquema 8

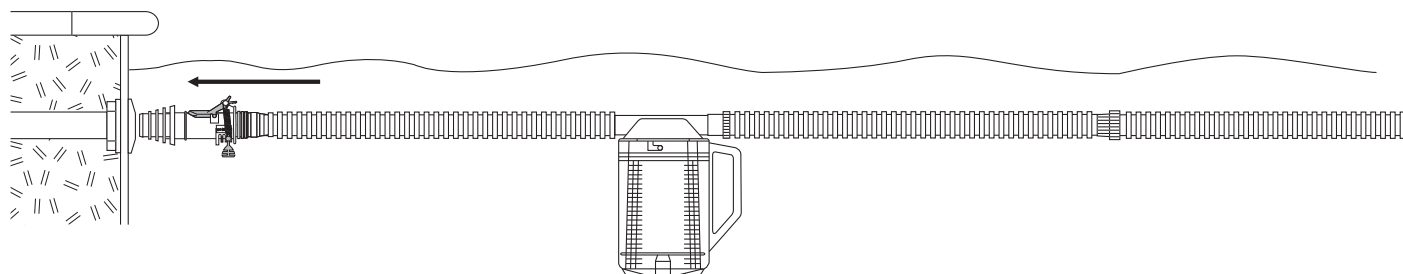

Conexión a uno skimmer

Esquema 9

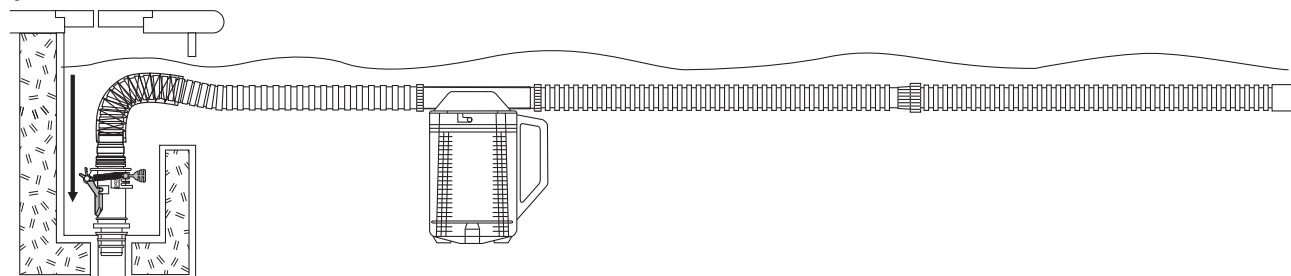

Si opta por una conexión al skimmer, coloque previamente la red de protección en la primera sección de la manguera.
 De este modo evitará el desgaste debido al rozamiento con la boca del skimmer.

Esquema 10

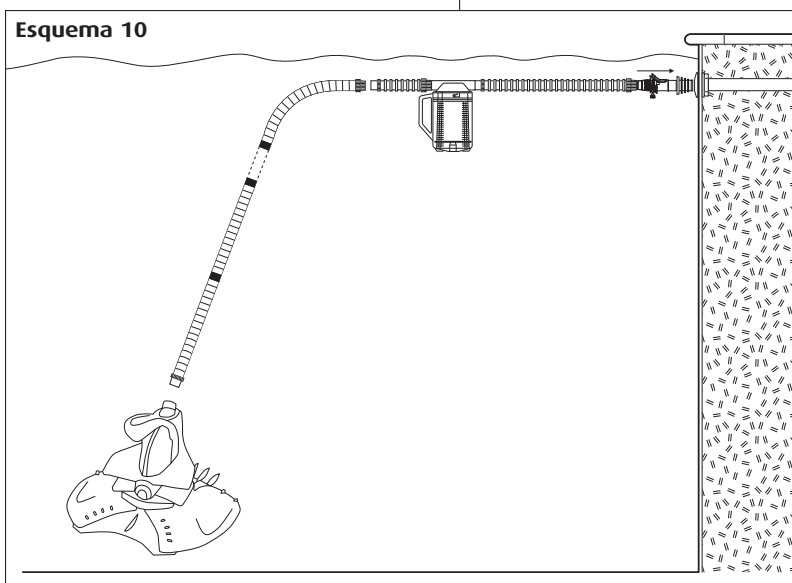

NOTA: Si la piscina dispone de dos skimmers, conectar el aparato en el skimmer situado en el baño grande.

Antes de conectarla en el punto de aspiración, verificar que no queda aire en toda la manguera.

Esquema 10
Ejemplo de conexión a la toma de limpiafondos
Esquema de instalación del X7 Quattro

Prueba de caudal

Esquema 11

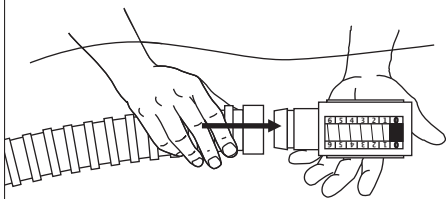

Se puede controlar el caudal, en particular si hay dudas sobre la potencia de aspiración de la bomba.

NB: todas estas operaciones deben efectuarse debajo del agua para que la bomba no aspire aire.

- Separar el X7 Quattro de su manguera y sustituirlo por el dispositivo de comprobación del caudal (**Esquema 11**).

Esquema 12

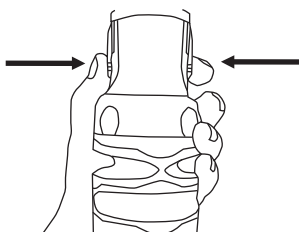

Para quitar la pequeña sección de manguera Flexi Hose, presione las 2 pestañas de desbloqueo (**Esquema 12**).

Observar la zona indicada por el dispositivo de comprobación (Esquemas 13 a 15)

Esquema 13

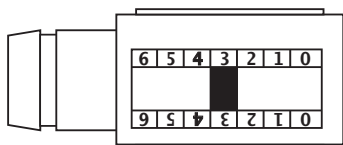

Caso "idóneo": El indicador rojo está en el nivel 3.

Lo que indica que el caudal resulta perfecto para que funcione el X7 Quattro. Retirar el dispositivo de comprobación y volver a conectar el aparato con la manguera.

Esquema 14

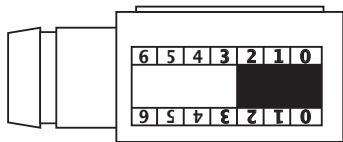

Caso "mini": El indicador rojo está por debajo del nivel 3.

Aumentar el caudal cerrando la válvula de los skimmers si el aparato está conectado con la toma de escoba o cerrando la válvula de la toma de escoba si el aparato está conectado con un skimmer, hasta que el indicador del dispositivo de comprobación esté en la zona idónea. Retirar el dispositivo de comprobación y volver a unir el aparato con la manguera.

Esquema 15

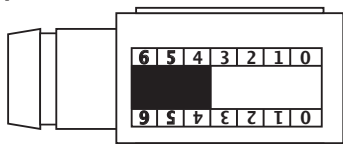

Caso "maxi": El indicador rojo está por encima del nivel 3.

Reducir el caudal abriendo la válvula de los skimmers si el aparato está conectado con la toma de escoba o abriendo la válvula de la toma de escoba si el aparato está conectado con un skimmer, hasta que el indicador del dispositivo de comprobación esté en la zona idónea. Retirar el dispositivo de comprobación y volver a unir el aparato con la manguera.

Limpieza del colector de hojas

Esquema 16

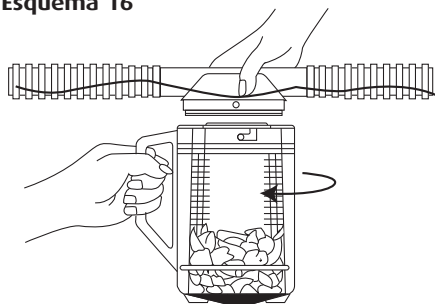

Cómo retirar el recipiente transparente:

- Parar la bomba antes de abrir el colector de hojas Zodiac.
- Sin desacoplar las secciones de tubos, quitar con una mano la tapa del colector de hojas Zodiac. Coger con la otra mano el asa del colector de hojas Zodiac y girar hasta que se oiga un clic. Sacar el recipiente transparente hacia abajo (**Esquema 16**).

ATENCIÓN: NO QUITAR LA TAPA UNIDA A LOS TUBOS FUERA DEL AGUA YA QUE ELLO PROVOCARÍA UNA ENTRADA DE AIRE EN EL SISTEMA DE FILTRADO.

- Sacar el recipiente transparente fuera del agua. Mantener el recipiente sobre el agua y dejar fluir el agua por el sumidero.

Cómo quitar los residuos:

Esquema 17



- Aléjese de la piscina y quite los residuos.
- Quite el cesto y límpiélo al igual que el recipiente transparente.
- Retire todos los residuos almacenados en el sumidero y en el tamiz del cesto (**Esquema 17**).
- Aclare el cesto y el recipiente transparente y vuelva a colocar el cesto.
- Compruebe que el cesto se encuentra en el sentido correcto. Este corresponde a la marca "TOP" colocada hacia arriba. El colector de hojas no se cerrará si el cesto está colocado al revés.

Esquema 18

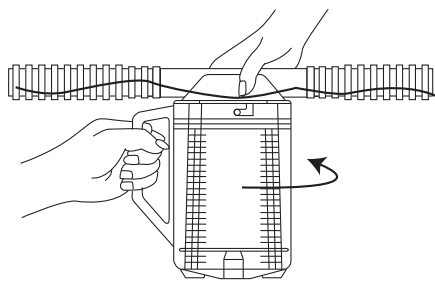

Reinstalación:

- Llenar de agua el recipiente transparente antes de ensamblarlo a la tapa.
- Alinear las patillas de enganche con la tapa, empuje la tapa hacia abajo y gírela en el sentido inverso de las agujas del reloj (**Esquema 18**).
- Comprobar que el colector de hojas está bien cerrado antes de volver a poner en marcha la bomba.

Soluciones a los problemas

El X7 Quattro no funciona

- Controlar el caudal con el dispositivo de comprobación de caudal.

Si el caudal no es suficiente:

- Verificar que la válvula del sumidero de fondo esté cerrada.
- Verificar que el filtro y la cesta de los skimmers estén limpios.
- Verificar que la manguera y la válvula de regulación automática estén conectadas correctamente.

IMPORTANTE:

Se debe siempre verificar que la trampilla gris oscuro de la válvula no se queda en posición abierta por la palanca roja ya que no podría funcionar el limpiador.

Si el caudal es correcto:

- Verificar que la aspiración del aparato no quede bloqueada por residuos.
- Verificar que el diafragma del aparato no esté dañado.

(véase páginas 10 y 11)

El X7 Quattro no limpia todas las zonas de la piscina

- Para asegurar una limpieza total de la piscina, se pueden reducir los tiempos de puesta en marcha de la filtración. Por ejemplo, una filtración de 6 horas en 3 veces 2 horas dará una mayor cobertura de la piscina que una sola filtración de 6 horas.

- ¿La longitud de la manguera es suficiente? si necesario, añadir secciones.
- ¿Todas las boquillas de retorno están orientadas hacia abajo?
- ¿La manguera está en buen estado?

El X7 Quattro no se queda en el fondo de la piscina

- Compruebe la posición del contrapeso en la manguera (véase esquema 4 página 4).

- Realizar una comprobación y aumentar el caudal si necesario (véase página 7).

El X7 Quattro se queda bloqueado en los peldaños de la escalera de la piscina

- Conectar la manguera en la toma de aspiración más alejada de la escalera.
- Modifique la longitud de la manguera añadiendo o retirando una sección.
- Orientar las boquillas de retorno para alejar las mangueras de los escalones.

El X7 Quattro avanza con muy baja velocidad y hay burbujas de aire que surgen en el retorno

- Verificar toda la estanqueidad del circuito: entre todas las secciones de manguera, entre la manguera y la válvula, entre la válvula y el skimmer.

El X7 Quattro está por encima de la línea de agua

- Reducir el caudal (véase página 7).

El X7 Quattro se queda bloqueado en el sumidero de fondo

- Cerrar el sumidero de fondo.

Cambio del Diafragma

Esquema 19

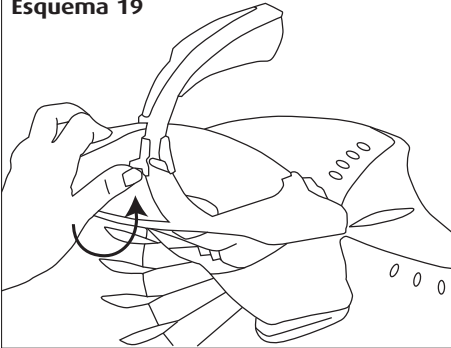

• Primer paso: retirada del Diafragma

- Colocar el X7 sobre una superficie plana. Retire la pequeña sección de manguera Flexi Hose, presionando los 2 espolones de desbloqueo (véase **esquema 12 página 7**).
- Empujar los 2 pestillos hacia arriba, manteniendo el asa del aparato (**Esquema 19**).

Esquema 20

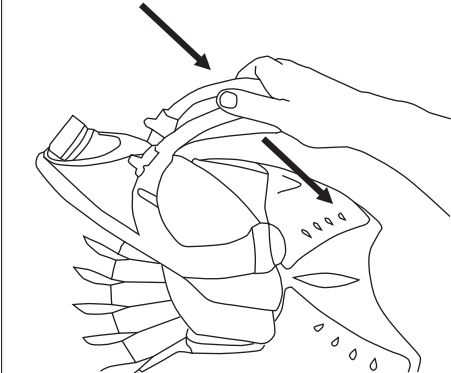

Esquema 21

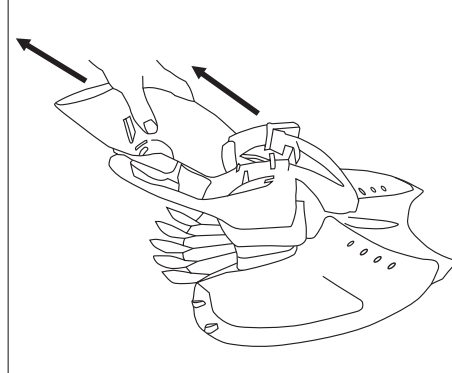

- Bajar la el asa (**Esquema 20**).

- Retirar el estuche del casete (**Esquema 21**) tirándolo hacia Vd.

Esquema 22

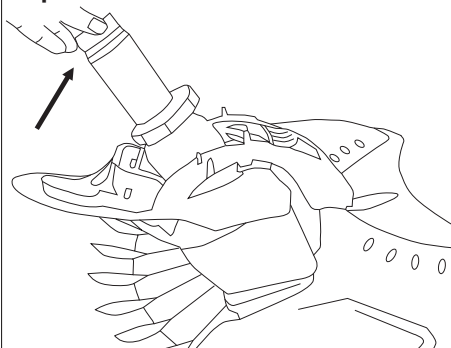

- Extraer el casete de su alojamiento tirando de él hacia arriba (**Esquema 22**).

Esquema 23

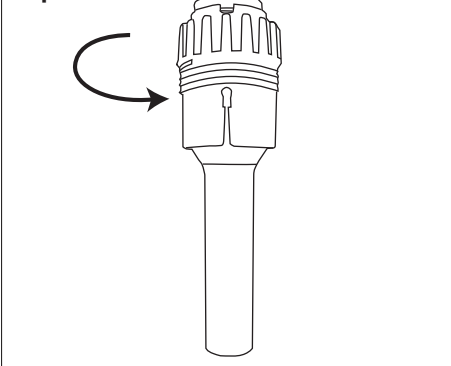

Esquema 24

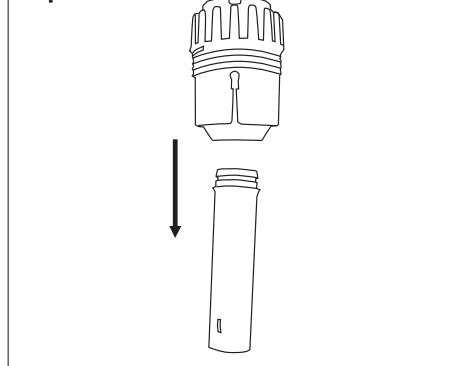

- Desenroscar el casete (**Esquema 23**) y conservar la parte superior.

- Tirar fuerte del mango para separarlo del casete (**Esquema 24**).

Cambio del Diafragma

Esquema 25

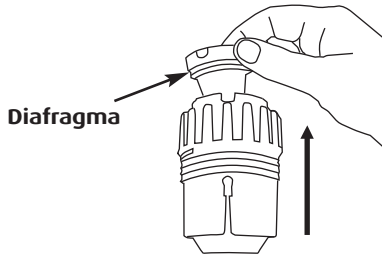

- Luego, tirar del Diafragma del casete hacia arriba para retirarlo (**Esquema 25**).

Esquema 26

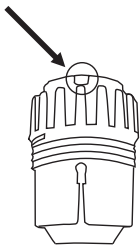

• Segundo paso: montaje del Diafragma

Esquema 27

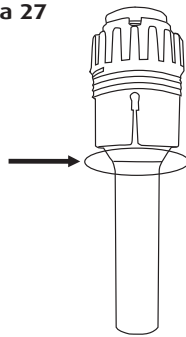

- Colocar el nuevo Diafragma del mango y volver a introducir el mango en el casete, colocando las pestañas en las ranuras (**Esquema 26**).

- Tirar del mango de manera que el borde del Diafragma esté visible (**Esquema 27**).

Esquema 28

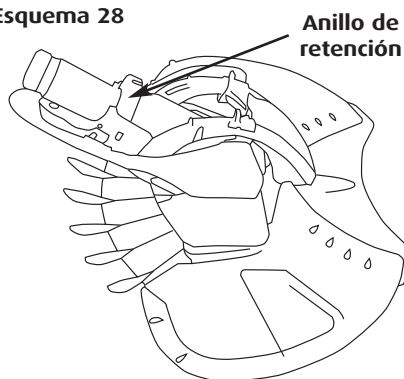

- Volver a introducir la parte superior del casete en la parte inferior y volver a atornillar las 2 piezas juntas.

- Volver a insertar el casete en el aparato, después de haber colocado el anillo de retención (**Esquema 28**).

Esquema 29

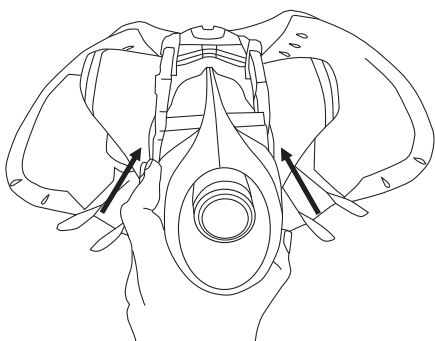

- Volver a posicionar el asa alrededor del casete (**Esquema 29**).
- Enderezar el bastidor y volver a posicionar los pestillos hacia abajo.

Garantía

Condiciones:

Hemos aportado nuestra mayor atención y nuestra experiencia técnica en la fabricación de los limpiadores automáticos de piscina ZODIAC. Todos los limpiadores son objeto de controles de calidad y están garantizados contra defectos de fabricación. Si a pesar de toda la atención y los conocimientos técnicos aportados a la fabricación de nuestros productos, Vd. tuviera que hacer uso de la garantía, ésta solo se aplicaría al cambio gratuito de las piezas defectuosas. Regularmente, realizamos mejoras o modificaciones en nuestros modelos que implican avances tecnológicos. Estos perfeccionamientos no pueden aplicarse a los modelos anteriores dentro de la cobertura de nuestra garantía.

Duración de la garantía:

El aspirador X7 Quattro se beneficia de una garantía incondicional: cualesquiera que sean las causas de su deterioro, se repararán o se cambiarán durante 36 meses tras su compra.

La duración de la garantía es de 3 AÑOS para los limpiadores X7 Quattro a partir de la fecha de facturación del primer usuario.

La reparación o la sustitución realizada bajo garantía no puede tener por efecto en ningún caso la prórroga o la renovación del plazo de garantía del aparato.

Objeto de la garantía:

Durante el período de garantía definido anteriormente, toda pieza defectuosa se reparará o se cambiará por el fabricante por una pieza nueva o en buen estado de funcionamiento. Esta garantía se aplica por cualquier defecto de conformidad existente en el momento de la entrega del bien. En caso de devolución al taller, los gastos de transporte de ida y vuelta serán a cargo del usuario y los gastos de mano de obra son a cargo del detallista.

La inmovilización y la privación del disfrute de un aparato en caso de posible reparación no dará lugar a indemnizaciones. En cualquier caso, la garantía legal del vendedor continúa aplicándose en virtud del artículo 4 del decreto nº 78-464 del 24 de marzo 1978.

Se aplica la garantía legal del artículo 1641 del código civil.

ESTA GARANTIA SE APLICA BAJO RESERVA DE ENTRADA EN VIGOR DE TEXTOS LEGISLATIVOS TODAVIA NO PUBLICADOS EN EL MOMENTO DE LA REDACCIÓN DE ESTAS CONDICIONES.

Daño de transporte:

Los aparatos viajan siempre por cuenta y riesgo del usuario. Antes de aceptar la entrega del aparato, el usuario debe comprobar que está en perfecto estado. No se verá comprometida nuestra responsabilidad a este respecto.

Advertencia

ADVERTENCIA RELATIVA AL USO DEL ZODIAC® EN UNA PISCINA CON REVESTIMIENTO DE VINILO

La superficie de algunos revestimientos de vinilo con motivos pueden desgastarse rápidamente y los motivos pueden desaparecer al entrar en contacto con objetos tales como cepillos de limpieza, juguetes, flotadores, fuentes, distribuidores de cloro y limpiafondos automáticos de piscina. Los motivos de algunos revestimientos de vinilo pueden resultar dañados o desgastados debido al rozamiento, por ejemplo, con un cepillo para piscina. El color de algunos motivos también puede borrarse durante la instalación o en caso de entrar en contacto con objetos presentes en la piscina. Los motivos borrados, el desgaste o los rasguños en los revestimientos de vinilo no son responsabilidad de Zodiac® y, por consiguiente, no están cubiertos por la garantía limitada.

Asimismo, el deterioro del revestimiento (liner de vinilo, PVC armado, etc.) junto con un porcentaje de desinfectante demasiado elevado (cloro, bromo, oxígeno activo, etc.) o con un valor de pH incorrecto (fuera de la franja de 6,8 mínimo y 7,6 máximo) no será responsabilidad de Zodiac y no está cubierto por la garantía.

Para cualquier información adicional contactar con su detallista o escribir a:

**ZODIAC POOL IBERICA
C / Girona, 10 - 2º
08400 Granollers BARCELONA - ESPAÑA
www.zodiac-poolcare.com**

Übersicht

Herzlichen Glückwunsch!

Sie haben den automatischen Schwimmbeckenreiniger X7 Quattro erworben.

Wir danken Ihnen für Ihr Vertrauen und laden Sie ein, diese Montage- und Gebrauchsanleitung aufmerksam durchzulesen.

STÜCKLISTE	39
BERATUNG	39
ZUSAMMENBAU	39
SCHLAUCH ANBRINGEN	40
ANSCHLUSS	41
DURCHFLUSSMENGENTEST	43
REINIGUNG DES LAUBFANGBEHÄLTERS	44
LÖSUNG FÜR EVENTUELLE PROBLEME	45
WECHSEL DER MEMBRANE	46
GARANTIE	48

Stückliste

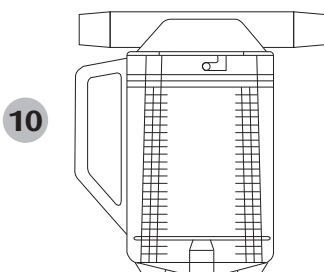
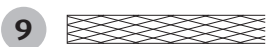
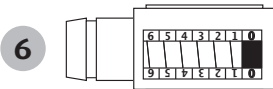
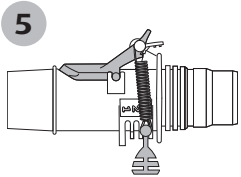
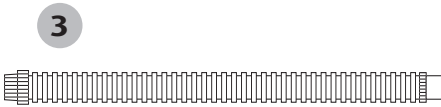
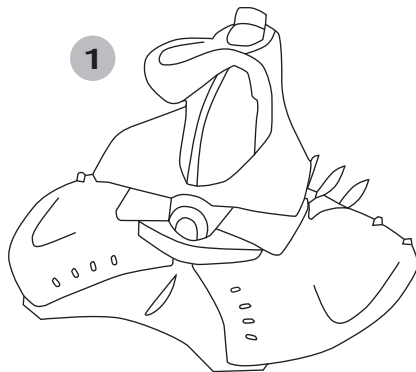

Nachstehend finden Sie ein Verzeichnis der in der Verpackung Ihres Geräts enthaltenen Komponenten, die Sie für die Installation des X7 Quattro benötigen:

- 1 Der Reiniger X7 Quattro
- 2 Ein 17,5 cm Flexi Hose Kurzschlauch
- 3 12 Schlauchabschnitte von je 1 Meter
- 4 1 Bleikugel
- 5 1 automatisches Regelventil für die Wasserdurchflußmenge
- 6 1 Sogmeßgerät
- 7 1 Schlauchadapter
- 8 1 konisches Anschlußstück
- 9 1 Schlauch-Schutzmanschette
- 10 1 Laubfangbehälter

BERATUNG

Wir empfehlen Ihnen, den X7 Quattro während der Badesaison im Schwimmbecken zu lassen und ihn bei Schockbehandlungen aus dem Becken zu nehmen.

Sie können ihn aber auch vorübergehend aus dem Becken nehmen. In diesem Fall nehmen Sie den Schlauch ab, ROLLEN SIE IHN ABER NICHT EIN.

Der Schlauch darf niemals im prallen Sonnenlicht liegen.

Am Ende der Badesaison empfehlen wir Ihnen, die Schlauchabschnitte zu spülen und sie an einem trockenen Ort zu lagern.

ZUSAMMENBAU

Ihr X7 Quattro wird komplett montiert geliefert.

Schlauch Anbringen

Der Schlauch von Ihrem X7 Quattro besteht aus 12 Teilstücken von jeweils 1 m und einem kleinen Teilstück von 17,5 cm.

Abbildung 1

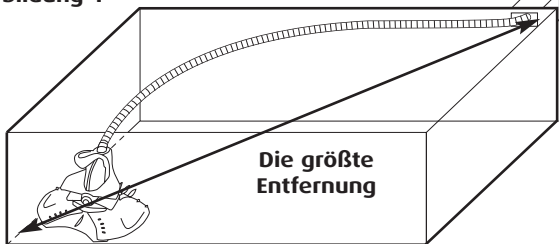

- Die perfekt an Ihr Schwimmbecken angepasste Schlauchlänge ist gleich einem Schlauchteil von 1 Meter + der größten Entfernung vom Anschlusspunkt (Bürstenanschluss oder Skimmer) bis zu dem Punkt von Ihrem Schwimmbecken, der am weitesten entfernt ist (**Abbildung 1**).

Bsp.: wenn die größte Entfernung zwischen dem Bürstenanschluss oder dem Skimmer und dem am weitesten entfernten Punkt 10 Meter beträgt, benötigen Sie 11 Schlauchteilstücke von 1 Meter.

Abbildung 2

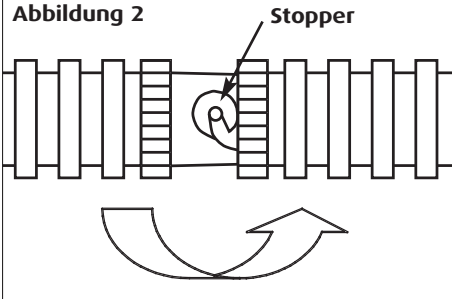

- Nachdem Sie die richtige Gesamtlänge ermittelt haben, fügen Sie Ihren Schlauch zusammen, indem Sie die Abschnitte von 1 Meter zusammenfügen, Stecker in Buchse. Um sie richtig anzuschließen, führen Sie eine Vierteldrehung durch und positionieren Sie die Stopper in den Kerben (**Abbildung 2**).

Abbildung 3

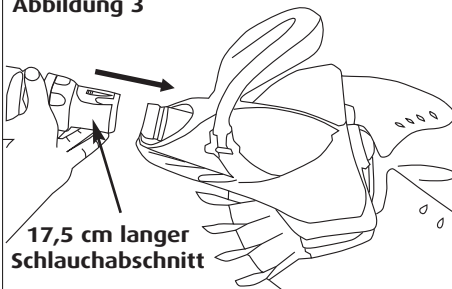

- Schließen Sie den kleinen, 17,5 cm langen Abschnitt vom Schlauch an das Gerät an (**Abbildung 3**).

- Schließen Sie den montierten Schlauch an den kleinen, 17,5 cm langen Schlauchabschnitt an.

- Ein Gegengewicht wird mitgeliefert, das zu benutzen ist, wenn der X7 Quattro dazu tendiert, sich vom Boden abzuheben (**Abbildung 4**). Stellen Sie das Gegengewicht vom Schlauch auf circa 2 m des Gerätes ein (**Abbildung 5**) und vergewissern Sie sich, dass die Scheibe so gut auf dem Boden des Schwimmbeckens gedrückt wird, wenn das Gerät in Betrieb ist.

Abbildung 4



Abbildung 5



Anschluss

Abbildung 6

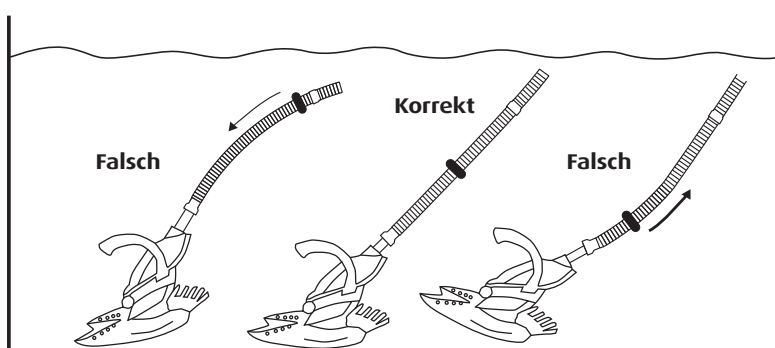
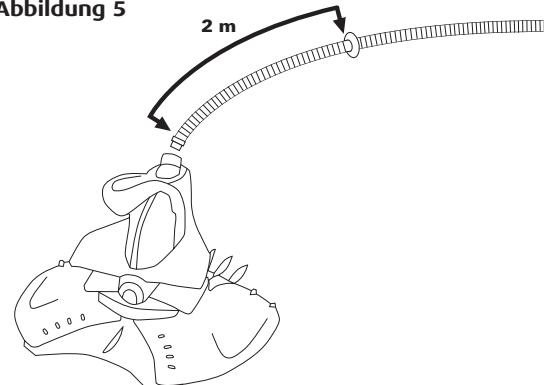
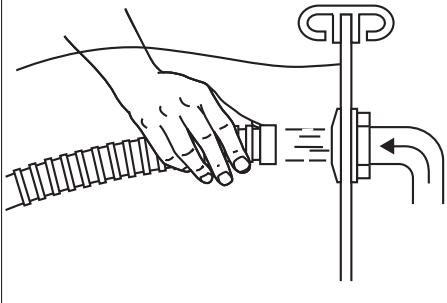

- Orientieren Sie die Rücklaufventile von Ihrem Schwimmbecken nach unten.
- Schließen Sie die Boden-Abflussöffnung von Ihrem Schwimmbecken und alle sonstigen nicht benutzten Saugwege (Skimmer oder Bürstenanschlüsse).
- Stellen Sie die Pumpe von Ihrem Schwimmbecken an.
- Füllen Sie den Schlauch vom X7 Quattro mit Wasser, indem Sie die Strömung von den Rücklaufventilen benutzen und halten Sie diesen Schlauch während der weiteren Arbeitsvorgänge unter Wasser (**Abbildung 6**). Es ist in der Tat notwendig, die Luft, die sich in diesen Schläuchen befindet, auszupumpen, um den korrekten Betrieb dieses Gerätes zu gewährleisten. Wenn die Luft ganz aus den Schläuchen evakuiert worden ist, sollte der Roboter auf den Beckenboden absinken.

WICHTIG: Sie können den Schlauch von Ihrem X7 Quattro an den Bürstenanschluss oder an einen der Skimmer von Ihrem Schwimmbecken anschließen. Benutzen Sie vorzugsweise einen Ansaugpunkt, der sich in der Mitte der großen Länge Ihres Schwimmbeckens befindet.

ANSCHLUSS AM SAUGANSCHLUSS ODER ANSCHLUSS AM SKIMMER

ACHTUNG: Der Anschluss der letzten Elemente untereinander (Laubfänger, letzter Schlauchabschnitt und automatisches Regelventil für die Wasserdurchflußmenge) muss unter Wasser erfolgen, um das Risiko auszuschließen, dass ein Luftloch Ihre Pumpe leerlaufen lässt.

- Installieren Sie das automatische Regelventil für die Wasserdurchflußmenge auf dem Bürstenanschluss. Verwenden Sie dafür den kegelförmigen Adapter.

Abbildung 7

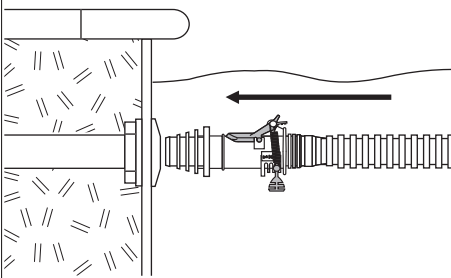

WICHTIG: Das Automatikventil zur Regelung der Durchflussmenge ist werkseitig auf Stufe 3 eingestellt, was am optimalsten auf europäische Schwimmbecken abgestimmt ist. Es wird empfohlen, diese Einstellung nicht zu ändern, um einen optimalen Betrieb Ihres Poolreinigers zu gewährleisten. Darüber hinaus sollten Sie stets sicherstellen, dass die dunkelgraue Klappe des Ventils nicht von dem roten Hebel offen gehalten wird - sonst kann Ihr Poolreiniger nicht arbeiten. Überprüfen Sie ebenfalls, dass die dunkelgraue Klappe zum Beckenboden hin gerichtet ist (**Abbildung 7**).

- Schließen Sie den ersten 1 m langen Schlauchabschnitt an das automatische Ventil an, nachdem Sie es zum Entlüften mit Wasser gefüllt haben.
- Schließen Sie den Laubfänger an den anderen Nippel des Schlauchabschnittes an, nachdem Sie diesen mit Wasser gefüllt haben.

ACHTUNG: Vergewissern Sie sich, dass die auf den Ventilen zur automatischen Durchflussmengenregulierung und auf dem Laubfänger markierten Pfeile tatsächlich zum Bürstenanschluss und nicht zu Ihrem Reiniger hin ausgerichtet sind.

Anschluss

Schließen Sie den Stecker des Schlauchadapters auf den Laubfänger an. Vergewissern Sie sich, daß sich im gesamten Schlauch keine Luft mehr befindet, und schließen Sie ihn an den Sauganschluß an, indem Sie den letzten Schlauchabschnitt mit der passiven Seite des Schlauchadapters verbinden (**Abbildung 8**).

Anschluss am Sauganschluß

Abbildung 8

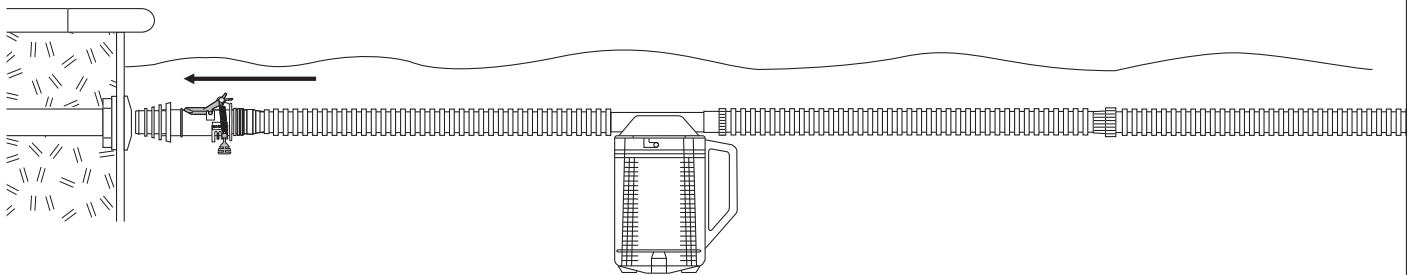

Anschluss am Skimmer

Abbildung 9

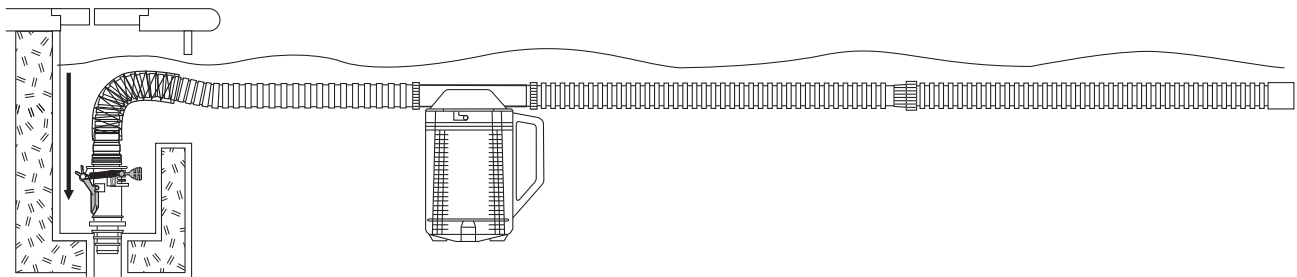

Falls Sie sich für einen Anschluss auf den Skimmer entscheiden, legen Sie vorher ein Schutznetz auf den ersten Schlauchabschnitt. Somit vermeiden Sie die Abnutzung aufgrund von Reibung auf der Skimmeröffnung.

Abbildung 10

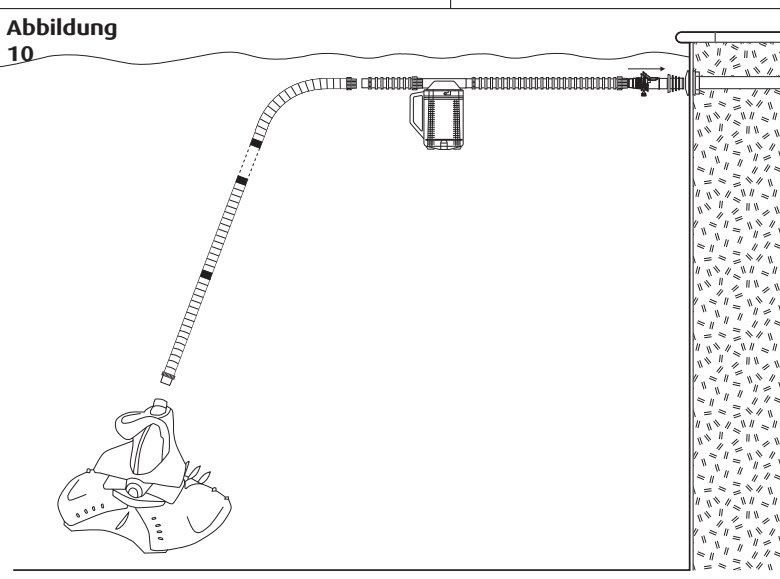

ANMERKUNG: Wenn Ihr Schwimmbecken mit zwei Skimmern ausgestattet ist, schließen Sie das Gerät an den Skimmer an, der sich im großen Bad befindet.

Überprüfen Sie, dass der komplette Schlauch keine Luft enthält, bevor Sie ihn an den Ansaugpunkt anschließen.

Abbildung 10
Beispiel mit dem Anschluss am Sauganschluß
Die X7 Quattro Installation an den Sauganschluß

Durchflussmengentest

Abbildung
11



Abbildung
12



Abbildung
13

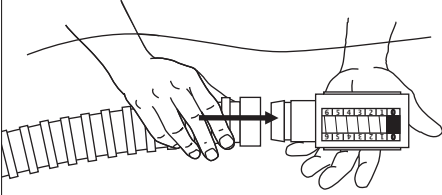

Abbildung
14

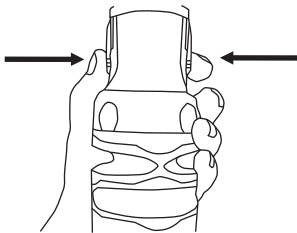

Abbildung
15

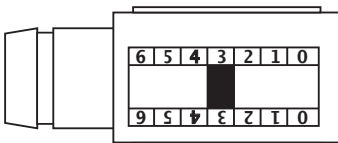

Sie können die Durchflussmenge kontrollieren, vor allem dann, wenn Sie Zweifel an der Saugstärke Ihrer Pumpe haben.

Anmerkung: all diese Arbeitvorgänge müssen unter Wasser erfolgen, damit Ihre Pumpe keine Luft ansaugt.

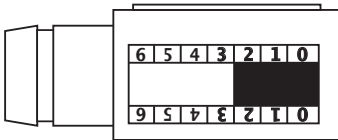
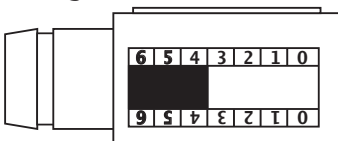
- Trennen Sie Ihren X7 Quattro von seinem Schlauch und ersetzen Sie ihn durch den Durchflussmengentester (**Abbildung 11**).

Um den kleinen Flexi Hose Schlauchabschnitt zu entfernen, drücken Sie auf die beiden Entriegelungs-Haltstifte (**Abbildung 12**).

Überwachen Sie den Bereich, der vom Tester angezeigt wird (Abbildung 13 bis 15)

„Idealfall“: Die rote Klappe befindet sich auf Level 3.

Die Durchflussmenge ist perfekt, um Ihren X7 Quattro in Betrieb zu nehmen. Entfernen Sie den Tester und schließen Sie erneut das Gerät an den Schlauch an.

„Minimaler“ Fall Die rote Klappe liegt unterhalb vom Level 3.

Steigern Sie die Durchflussmenge, indem Sie das Ventil der Skimmer schließen, falls Ihr Gerät an den Bürstenanschluss angeschlossen ist oder indem Sie das Ventil vom Bürstenanschluss schließen, falls Ihr Gerät an einen Skimmer angeschlossen ist, bis dass der Anzeiger des Testers in den Idealbereich eintritt. Entfernen Sie den Tester und schließen Sie erneut das Gerät an den Schlauch an.

„Maximaler“ Fall Die rote Klappe liegt oberhalb vom Level 3.

Senken Sie die Durchflussmenge, indem Sie das Ventil der Skimmer öffnen, falls Ihr Gerät an den Bürstenanschluss angeschlossen ist oder indem Sie das Ventil vom Bürstenanschluss öffnen, falls Ihr Gerät an einen Skimmer angeschlossen ist, bis dass der Anzeiger des Testers in den Idealbereich eintritt. Entfernen Sie den Tester und schließen Sie erneut das Gerät an den Schlauch an.

Reinigung Des Laubfangbehälterbehälters

Abbildung
16

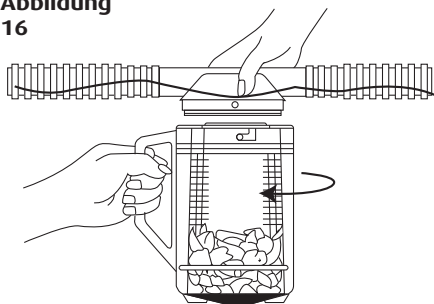

Wie wird der durchsichtige Behälter abgenommen:

- Stellen Sie die Pumpe ab, bevor Sie die Laubfang Zodiac öffnen.
- Ohne die Schlauchenden auseinander zu nehmen, klappen Sie mit einer Hand den Deckel des Laubfangs Zodiac auf. Nehmen Sie mit der anderen Hand den Griff des Laubfangs Zodiac und drehen Sie ihn, bis Sie es klicken hören. Ziehen Sie den durchsichtigen Behälter nach unten (**Abbildung 16**).

ACHTUNG: NEHMEN SIE DEN AN DIE SCHLÄUCHE ANGESCHLOSSENEN DECKEL NICHT AUSSERHALB DES WASSERS AB. DIES WÜRD EINEIN LUFTEINTRITT INS FILTERSYSTEM BEWIRKEN.

- Nehmen Sie den durchsichtigen Behälter aus dem Wasser. Halten Sie den Behälter über das Wasser und lassen Sie das Wasser durch das Abflußloch ausrinnen.

Wie werden die Schmutzteile entfernt:

Abbildung
17

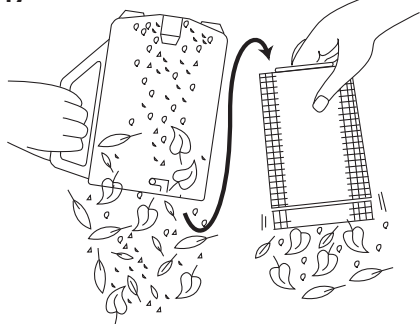

- Entfernen Sie sich vom Schwimmbecken und werfen Sie die Schmutzteile weg.
- Nehmen Sie den Korb heraus und reinigen Sie ihn, ebenso wie den durchsichtigen Behälter.
- Entfernen Sie alle im Abflußloch und im Sieb des Korbs angesammelten Schmutzteile (**Abbildung 17**).
- Spülen Sie den Korb und den durchsichtigen Behälter und setzen Sie den Korb wieder ein.
- Überprüfen Sie, daß der Korb in die richtige Richtung schaut. Die richtige Richtung entspricht der nach oben gerichteten Markierung "TOP". Der Laubfang lässt sich nicht schliessen, wenn der Korb verkehrt eingesetzt wurde.

Abbildung
18

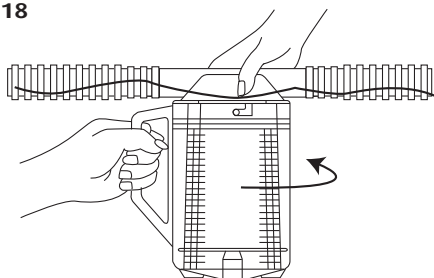

Wiedereinbau:

- Füllen Sie den durchsichtigen Behälter mit Wasser, bevor Sie ihn an den Deckel montieren.
- Bringen Sie die Befestigungsklappen mit dem Deckel auf eine Höhe, drücken Sie den Deckel nach unten und drehen Sie ihn gegen den Uhrzeigersinn (**Abbildung 18**).
- Überprüfen Sie, daß der Laubfanggut verschlossen ist, bevor Sie die Pumpe wieder einschalten.

Lösung für Eventuelle Probleme

Der X7 Quattro funktioniert nicht

- Kontrollieren Sie die Leistung mit Hilfe des Leistungstesters.

Falls die Leistung unzureichend ist:

- Überprüfen Sie, dass das Ventil der Boden-Abflussöffnung richtig geschlossen ist.
- Überprüfen Sie, dass der Filter und der Korb von den Skimmern sauber sind.
- Überprüfen Sie, dass der Schlauch und das Ventil für die automatische Einstellung richtig angeschlossen sind.

WICHTIG:

Überprüfen Sie immer, dass die dunkelgraue Klappe des Ventils nicht durch den roten Hebel in der geöffneten Position gehalten wird - andernfalls kann Ihr Reiniger nicht funktionieren.

Falls die Leistung richtig ist:

- Überprüfen Sie, dass die Ansaugung Ihres Gerätes nicht durch Verunreinigungen blockiert ist.
- Ist die Membrane des Gerätes nicht beschädigt?
(siehe Seite 10 und 11)

Der X7 Quattro reinigt nicht alle Bereiche Ihres Schwimmbeckens

- Um eine komplette Reinigung des Schwimmbeckens zu gewährleisten, kann die Zeit für die Inbetriebnahme des Filterns reduziert werden. Ein Filtern von 6 Stunden in 3 mal 2 Stunden ergibt zum Beispiel eine bessere Abdeckung des Schwimmbeckens als ein einziges Filtern von 6 Stunden.
- Ist Ihr Schlauch lang genug: fügen Sie gegebenenfalls neue Teilstücke hinzu.
- Haben Sie alle Rücklaufventile nach unten orientiert?
- Ist der Schlauch in einem perfekten Zustand?

Der X7 Quattro bleibt nicht am Beckenboden

- Überprüfen Sie die Position des Gegengewichts auf dem Schlauch (siehe Abbildung 4 Seite 4).
- Testen und steigern Sie gegebenenfalls die Leistung (siehe Seite 7).

Der X7 Quattro bleibt auf den Treppenstufen von Ihrem Schwimmbecken blockiert

- Schließen Sie den Schlauch an den Saugeinlass an, der am weitesten von der Treppe entfernt ist.
- Ändern Sie die Länge des Schlauches ab, indem Sie einen Abschnitt hinzufügen oder entfernen.
- Richten Sie die Rücklaufventile so aus, dass die Schläuche von den Stufen ferngehalten werden.

Der X7 Quattro bewegt sich nur sehr langsam fort und Luftblasen erscheinen am Rücklauf

- Überprüfen Sie die gesamte Dichtheit des Kreislaufs: zwischen allen Schlauchbereichen, zwischen dem Schlauch und dem Ventil, zwischen dem Ventil und dem Skimmer.

Der X7 Quattro übersteigt die Wasserlinie

- Verringern Sie die Leistung (siehe Seite 7).

Der X7 Quattro bleibt am Ablaufstopfen blockiert

- Schließen Sie den Ablaufstopfen.

Wechsel der Membrane

Abbildung
19

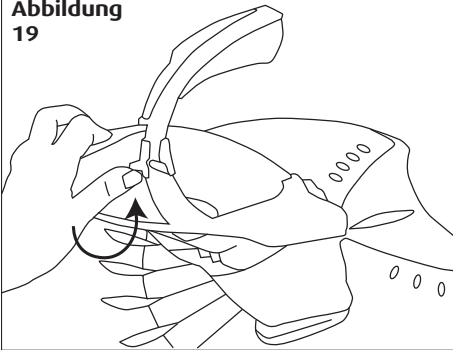

• 1. Schritt: Entfernung der Membrane

- Den X7 auf eine glatte Oberfläche legen. Entfernen Sie den kleinen Flexi Hose Schlauchabschnitt, indem Sie auf die beiden Entriegelungs-Haltestifte drücken (**siehe Abbildung 12 Seite 7**).
- Drücken Sie die beiden Schnappschlösser, welche den Griff des Gerätes halten, nach oben (**Abbildung 19**).

Abbildung
20



Abbildung
21



- Klappen Sie den Griff nach unten (**Abbildung 20**).

- Nehmen Sie das Gehäuse der Kassette heraus (**Abbildung 21**), indem Sie es zu sich hin ziehen.

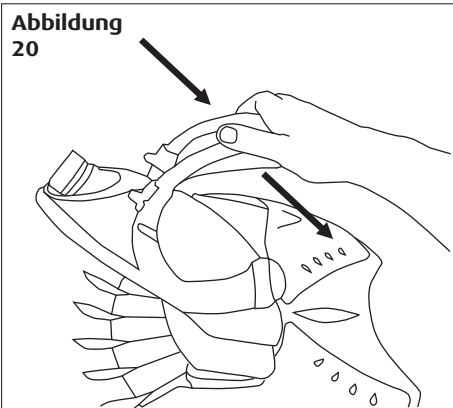
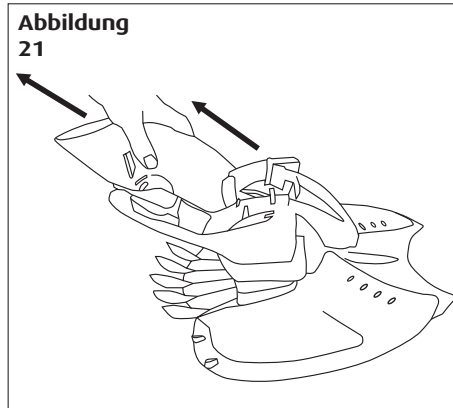
Abbildung
22

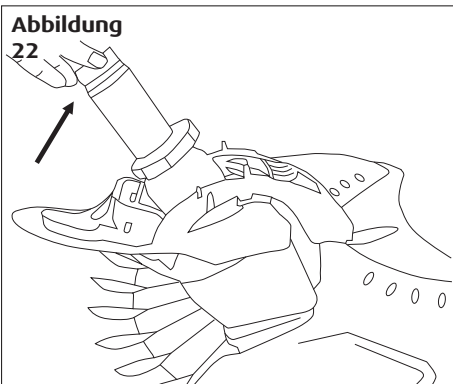

- Entfernen Sie die Kassette aus ihrem Gehäuse, indem Sie sie nach oben ziehen (**Abbildung 22**).

Abbildung
23



Abbildung
24



- Schrauben Sie die Kassette ab (**Abbildung 23**) und verwahren Sie den oberen Teil.

- Ziehen Sie stark an die Haltestange, um sie von der Kassette abzutrennen (**Abbildung 24**).

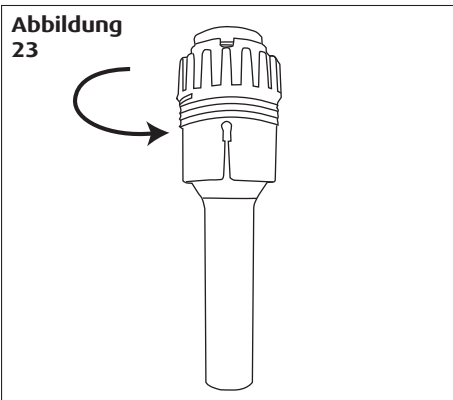
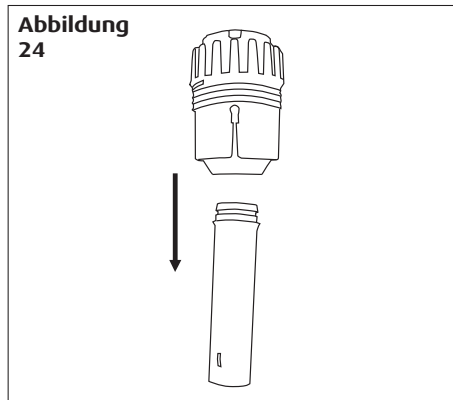
Wechsel der Membrane

Abbildung
25

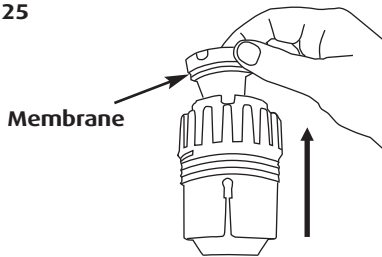

- Es genügt anschließend, die Membrane aus der Kassette zu entfernen, indem Sie sie nach oben ziehen (**Abbildung 25**).

• 2. Schritt: Remontage der Membrane

Abbildung
26



Abbildung
27



- Bringen Sie die neue Membrane auf der Haltestange an und führen Sie die Haltestange wieder in die Kassette ein, indem Sie die Haltstifte in den Kerben in Position bringen (**Abbildung 26**).
- Ziehen Sie so an der Haltestange, dass der Rand von der Membrane zu sehen ist (**Abbildung 27**).

Abbildung
28

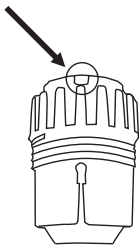
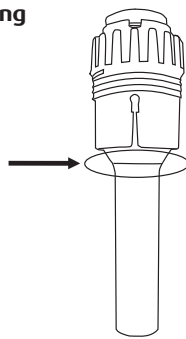
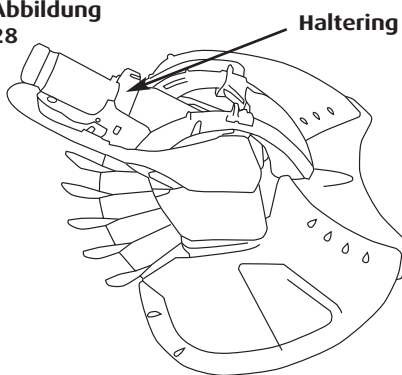

- Führen Sie den oberen Teil der Kassette wieder in den unteren Teil ein und schrauben Sie die beiden Teile wieder zusammen.
- Führen Sie die Kassette wieder in das Gerät ein, indem Sie vorher den Haltering wieder hingestellt haben (**Abbildung 28**).

Abbildung
29

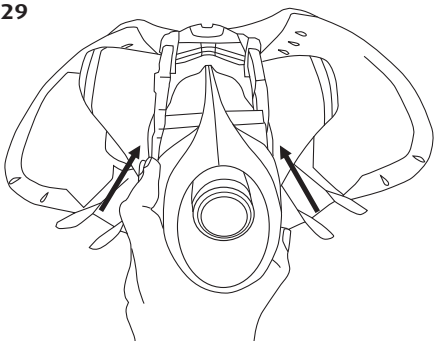

- Bringen Sie das Gehäuse wieder um die Kassette herum an (**Abbildung 29**).
- Richten Sie den Griff auf und positionieren Sie die Schnappschlösser wieder nach unten.

Garantie

Bedingungen:

Wir haben auf die Herstellung unserer automatischen ZODIACPoolreiniger unsere größte Sorgfalt und unser gesamtes technisches Know-How verwandt. Alle unsere Poolreiniger unterliegen Qualitätskontrollen und verfügen über eine Garantie gegen Herstellungsfehler. Sollten Sie wider Erwarten und trotz aller Sorgfalt und umfangreichen Know-how, welche die Herstellung unserer Produkte kennzeichnen, Anlaß für die Inanspruchnahme unserer Garantie haben, so erstreckt sich diese nur auf den kostenlosen Ersatz der defekten Teile. Wir arbeiten ständig an der Verbesserung unserer Modelle bzw. nehmen Änderungen vor, die dem technischen Fortschritt Rechnung tragen. Es versteht sich, daß diese auf Vervollkommnung ausgerichteten Modifikationen nicht nachträglich in den Garantiebereich früherer Modelle aufgenommen werden können.

Garantiefrist:

Die Garantiezeit läuft ab Rechnungsdatum und beträgt für die Poolreiniger X7 Quattro, 3 JAHRE.

Für den X7 Quattro Reiniger gewähren wir Ihnen eine Garantie von 36 Monaten ab Verkaufsdatum (Kaufbeleg). Innerhalb dieser frist ersetzen wir Ihnen unabhängig von der Ursache der Beschädigung die Fehlerhaften Teile.

In keinem Fall bewirken eine im Rahmen der Garantie erfolgte Reparatur oder ein Auswechseln von Teilen eine Erneuerung oder Verlängerung der Garantiefrist für das Gerät.

Garantiegegenstand:

Innerhalb der oben festgelegten Garantiefrist wird jedes defekte Teil vom Hersteller instand gesetzt oder durch ein neues bzw. ein funktionsfähiges Teil ersetzt. Diese Garantie gilt für alle im Augenblick der Warenübergabe bestehenden Konformitätsmängel. Bei Rückgabe der Ware an unser Werk werden die Transportkosten vom Benutzer getragen, während die Lohnkosten zu Lasten des Zwischenhändlers gehen. Stillstand eines Gerätes und Verlust durch entgangene Vorteile aufgrund der Funktionsuntüchtigkeit des Gerätes im Fall einer eventuellen Reparatur bewirken keinen Anspruch auf Entschädigung. In jedem Fall gilt weiterhin die gesetzliche Die gesetzliche Garantie laut Artikel 1641 des Zivilgesetzbuches findet Anwendung.

DIESE GARANTIE GILT UNTER VORBEHALT DES INKRAFTTRETENS VON GESETZLICHEN BESTIMMUNGEN, DIE IM AUGENBLICK DER NIEDERSCHRIFT DER VORLIEGENDEN BEDINGUNGEN NOCH NICHT VERÖFFENTLICHT WAREN.

Transportschäden:

Das Risiko für den Transport der Geräte trägt stets der Nutzer. Es obliegt ihm, vor Annahme der Lieferung des Gerätes dessen einwandfreien Zustand zu überprüfen. Wir übernehmen keinerlei diesbezügliche Haftung.

Warnung

WARNUNG IN HINBLICK AUF DIE BENUTZUNG DES ZODIAC® IN EINEM SCHWIMMBECKEN MIT VINYLVERKLEIDUNG

Die Oberfläche von bestimmten gemusterten Vinylverkleidungen kann sich schnell abnutzen und die Motive können bei Kontakt mit Gegenständen wie Reinigungsbürsten, Spielzeug, Schwimmreifen, Fontänen, Chlorverteilern und automatischen

Schwimmbeckenreinigern verschwinden. Die Motive von bestimmten Vinylverkleidungen können durch einfaches Reiben wie mit einer Schwimmbadenbürste zerkratzt oder abgenutzt werden. Die Farbe von bestimmten Motiven kann ebenfalls während der Installation verblassen oder im Falle von Kontakt mit Gegenständen, die sich im Schwimmbaden befinden.

Die verblassten Motive, die Abnutzung oder die Kratzer der Vinylverkleidungen unterliegen nicht der Verantwortung von Zodiac® und werden nicht durch die begrenzte Garantie abgedeckt.

Ebenso unterstehen Beschädigungen der Verkleidung (Liner aus Vinyl, Hart-PVC, etc.), die von einer zu hohen Desinfektionsrate (Chlor, Brom, aktiver Sauerstoff, etc.) oder einem falschen pH-Wert (außerhalb der Spanne von mindestens 6,8 und höchstens 7,6) herrühren, nicht der Verantwortung von Zodiac und werden nicht von der Garantie abgedeckt.

**Für weitere Auskünfte nehmen Sie bitte Kontakt mit Ihrem
Fachhändler auf oder schreiben Sie uns:**

**ZODIAC POOL CARE EUROPE
Parc du Chêne - 2, rue Edison
69500 BRON - France
www.zodiac-poolcare.com**

Sommario

Congratulazioni!

Avete appena acquistato il X7 Quattro di ZODIAC. Vi ringraziamo per la Vostra fiducia e Vi invitiamo a leggere attentamente le seguenti istruzioni per il montaggio e per l'uso.

ELENCO DEI PEZZI	51
SUGGERIMENTI	51
MONTAGGIO	51
MONTAGGIO DEL TUBO	52
COLLEGAMENTO	53
CONTROLLO DEL FLUSSO	55
PULIZIA DEL FERMA FOGLIE	56
SOLUZIONE PER GLI EVENTUALI PROBLEMI	57
SOSTITUZIONE DEL DIAFRAMMA	58
GARANZIA	60

Elenco dei pezzi

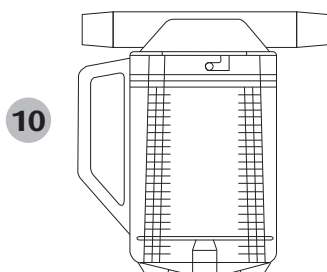
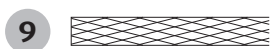
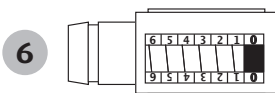
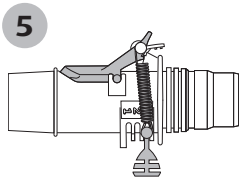
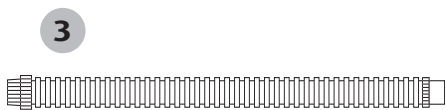
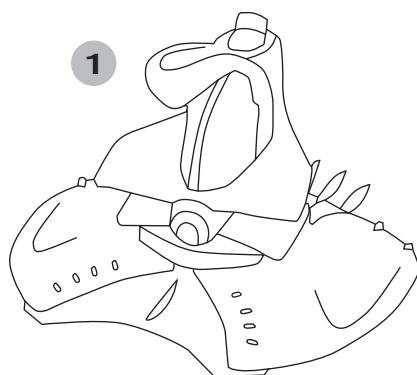

Ecco la lista degli elementi inclusi nell'involucro e necessari all'installazione del X7 Quattro:

- 1** Il pulitore X7 Quattro
- 2** 1 tubo corto Flexi Hose da 17,5 cm
- 3** 12 sezioni di tubi da 1 metro ciascuna
- 4** 1 contrappeso
- 5** 1 valvola di regolazione automatica del flusso
- 6** 1 dispositivo di controllo del flusso
- 7** 1 adattatore di tubo
- 8** 1 adattatore conico
- 9** 1 rete di protezione del tubo
- 10** 1 ferma foglie

SUGGERIMENTI

Durante la stagione, vi consigliamo di lasciare il X7 Quattro nella piscina e di rimuoverlo durante i trattamenti d'urto.

Se desiderate ritrarlo durante il bagno, smontate il tubo ma non avvolgetelo.

Non lasciate mai il tubo esposto al sole.

Alla fine della stagione vi consigliamo di risciacquare le sezioni del tubo con acqua chiara e di riporle in un luogo asciutto.

MONTAGGIO

Il Vostro X7 Quattro è consegnato interamente montato.

Montaggio del tubo

Il tubo del Vostro X7 Quattro è costituito da 12 sezioni da 1 m e da una piccola sezione da 17,5 cm.

Schema 1

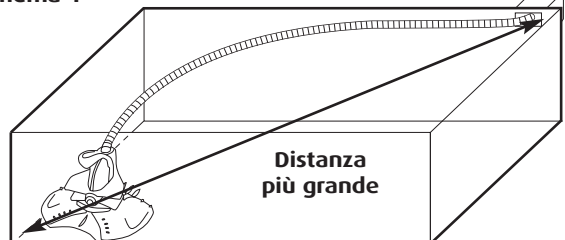

- La lunghezza del tubo perfettamente adeguata alla Vostra piscina è uguale ad una sezione di tubo da 1 metro + la distanza più grande a partire dal punto di collegamento (la presa scopa o lo skimmer), fino al punto più distante della Vostra piscina (**Schema 1**).

Es : se la distanza più grande tra la presa scopa o lo skimmer ed il punto più distante è uguale a 10 metri, Vi occorreranno 11 sezioni di tubo da 1 metro.

Schema 2

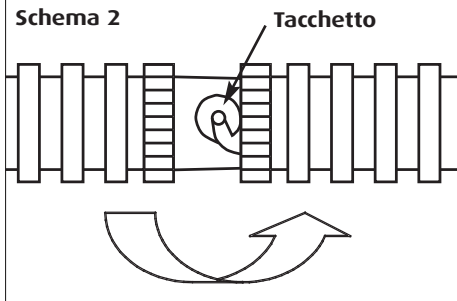

- Dopo aver valutato la lunghezza totale appropriata, assemblate il Vostro tubo incastrando le sezioni da 1 metro le une nelle altre, la parte maschio nella parte femmina. Per collegarle correttamente, effettuate un quarto di giro e posizionate i tacchetti nelle intaccature (**Schema 2**).

Schema 3



- Collegate la piccola sezione di tubo da 17,5 cm all'apparecchio (**Schema 3**).

- Collegate il tubo montato, alla piccola sezione di tubo da 17,5 cm.

- Un contrappeso viene fornito, da utilizzare quando il Vostro X7 Quattro tende a staccarsi dal fondo (**Schema 4**). Regolate il contrappeso del tubo a circa 2 m dall'apparecchio (**Schema 5**) ed assicurateVi che il disco sia così ben appiattito sul fondo della piscina, quando l'apparecchio è in funzione.

Schema 4

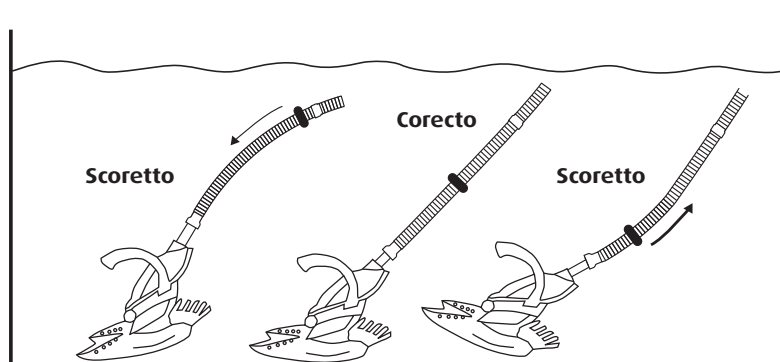

Schema 5

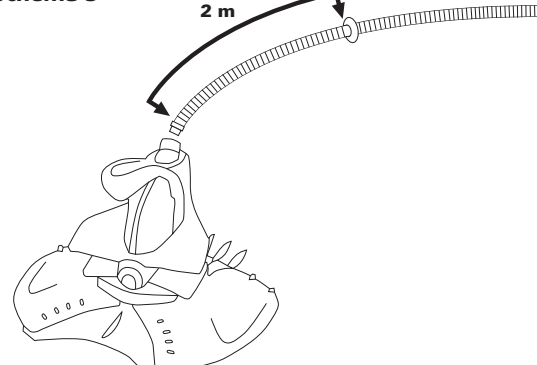

Collegamento

Schema 6

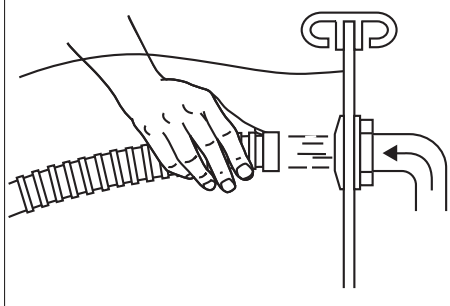

- Orientate le bocchette di mandata della Vostra piscina verso il basso.
- Chiudete lo scarico di fondo della Vostra piscina e tutte le altre vie d'aspirazione non utilizzate (skimmer o presa scopa).
- Mettete la pompa della Vostra piscina in funzione.
- Riempite d'acqua il tubo dell'X7 Quattro utilizzando la corrente delle bocchette di mandata e mantenete questo tubo sott'acqua per tutto il seguito delle operazioni (**Schema 6**). E' in effetti necessario svuotare i tubi dell'aria che contengono per assicurare il buon funzionamento dell'apparecchio. Una volta evacuata completamente l'aria dai tubi, il robot deve colare in fondo alla vasca.

IMPORTANTE:

Potete collegare il tubo del Vostro X7 Quattro alla presa scopa o ad uno degli skimmer della Vostra piscina. Usate preferibilmente un punto d'aspirazione situato al centro della grande lunghezza della Vostra piscina.

COLLEGAMENTO ALLA PRESA SCOPA O COLLEGAMENTO ALLO O AD UNO DELLO SKIMMER

ATTENZIONE: Il collegamento degli ultimi elementi tra di loro (ferma foglie, ultima sezione del tubo e valvola di regolazione automatica della portata) deve farsi sott'acqua, in modo che nessun ingresso d'aria rischi di disinnescare la Vostra pompa.

- Installate la valvola di regolazione automatica della portata sulla presa scopa usando l'adattatore conico.

Schema 7

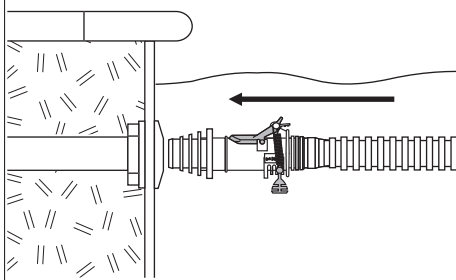

IMPORTANTE:

La valvola automatica di regolazione della portata viene regolata in fabbrica sulla posizione 3, la meglio adatta alle piscine europee. Noi vi raccomandiamo di non modificare questa posizione ai fini di un funzionamento ottimale del vostro pulitore. Inoltre, verificare sempre che la valvolina grigio-scura della valvola non sia mantenuta dalla leva rossa in posizione aperta - altrimenti il vostro pulitore non può funzionare. Verificate anche che la valvolina grigio scuro sia posizionata verso il fondo della piscina (**Schema 7**).

- Allacciare la prima sezione del tubo di 1 m alla valvola automatica, dopo averla riempita d'acqua per fare evacuare l'aria.
- Collegate la trappola per foglie all'altra ghiera della prima sezione del tubo, dopo averla ugualmente riempita d'acqua.

ATTENZIONE: Assicurate Vi che le frecce incise sulla valvola di regolazione automatica della portata e sulla ferma foglie siano orientate verso la presa scopa e non verso il Vostro pulitore.

Collegamento

Collegate la parte maschio dell'adattatore del tubo nella trappola per foglie.
Verificare che il tubo completo non contenga aria e poi collegarlo alla presa aspirafango collegando l'ultima sezione del tubo alla parte femmina dell'adattatore del tubo (**Schema 8**).

Collegamento sulla presa aspirafango

Schema 8

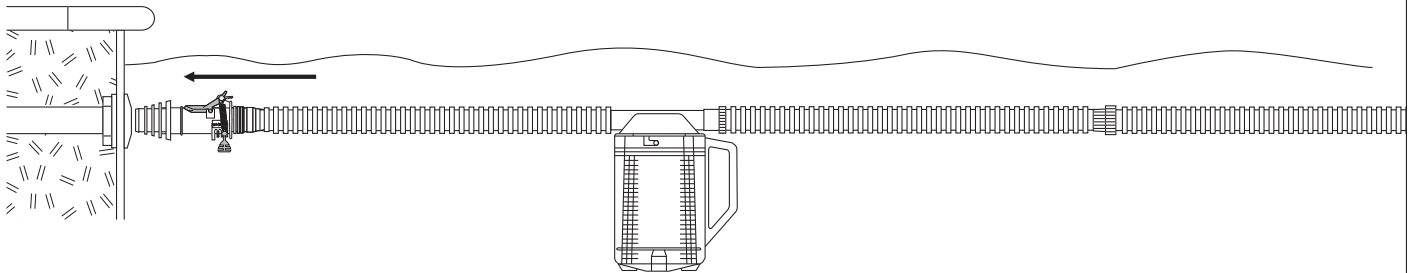

Collegamento allo skimmer

Schema 9

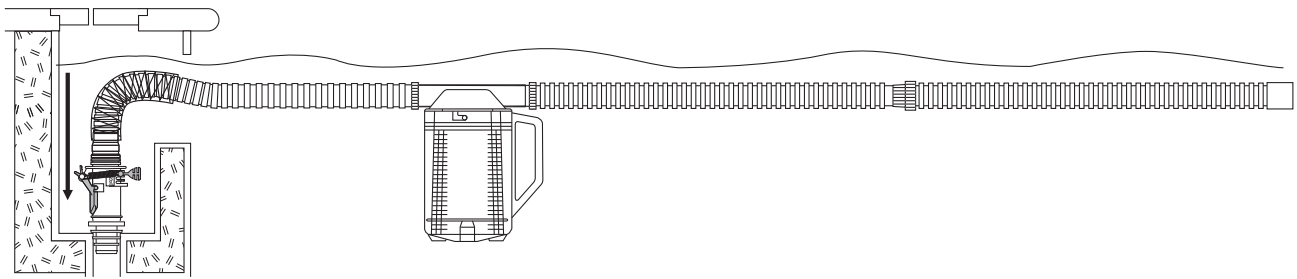

Se optate per un collegamento allo skimmer, posizionate prima di tutto la rete di protezione sulla prima sezione di tubo. Eviterete così l'usura dovuta all'attrito sulla bocca dello skimmer.

Schema 10

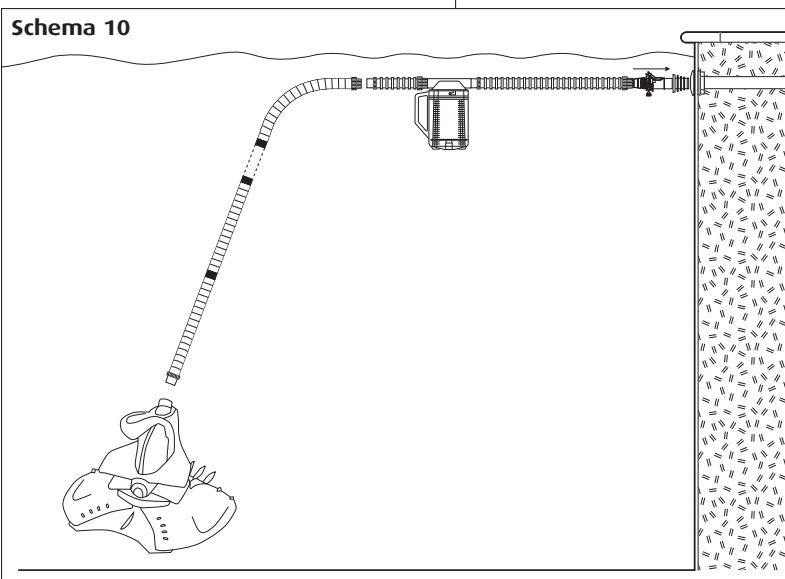

NB: Se la Vostra piscina è dotata di due skimmer, collegate l'apparecchio allo skimmer situato nella grande vasca.

Verificate che il tubo per intero non contenga aria prima di collegarlo al punto d'aspirazione.

Schema 10

Esempio con il collegamento sopra la presa fango
Disegno di ricapitolazione dell'installazione del X7 Quattro

Controllo del flusso

Schema 11

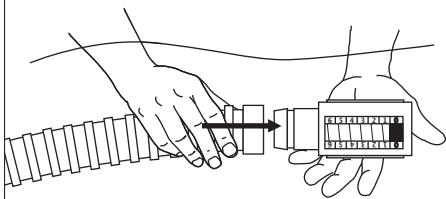

Potete controllare la portata, in particolare se avete dei dubbi sulla potenza d'aspirazione della Vostra pompa.

NB: tutte queste operazioni devono essere realizzate sott'acqua in modo che la Vostra pompa non aspiri aria.

- Separate il Vostro X7 Quattro dal suo tubo e sostituitelo con il misuratore di portata (**Schema 11**).

Schema 12

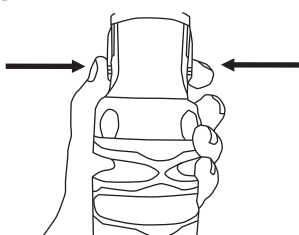

Per togliere la piccola sezione di tubo Flexi Hose, premere sui 2 perni di sblocco (**Schema 12**).

Osservate la zona indicata dal misuratore (Schemas 13 a 15)

Schema 13

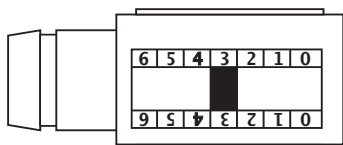

Caso "ideale": Il dispositivo rosso è sul livello 3.

La portata è perfetta per fare funzionare il Vostro X7 Quattro. Togliere il misuratore e collegare nuovamente l'apparecchio al tubo.

Schema 14

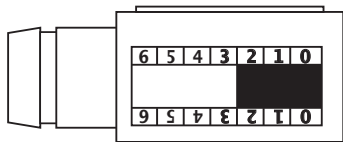

Caso "mini": Il dispositivo rosso è al di sotto del livello 3.

Aumentate la portata chiudendo la valvola degli skimmer se il Vostro apparecchio è collegato alla presa scopa o chiudendo la valvola della presa scopa se il Vostro apparecchio è collegato ad uno skimmer, finché la spia del misuratore non entra nella zona ideale. Togliere il misuratore e collegare nuovamente l'apparecchio al tubo.

Schema 15

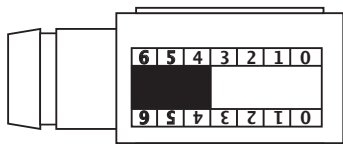

Caso "maxi": Il dispositivo rosso è al di sopra del livello 3.

Riducete la portata aprendo la valvola degli skimmer se il Vostro apparecchio è collegato alla presa scopa o aprendo la valvola della presa scopa se il Vostro apparecchio è collegato ad uno skimmer, finché la spia del misuratore non entra nella zona ideale. Togliere il misuratore e collegare nuovamente l'apparecchio al tubo.

Pulizia del ferma foglie

Schema 16

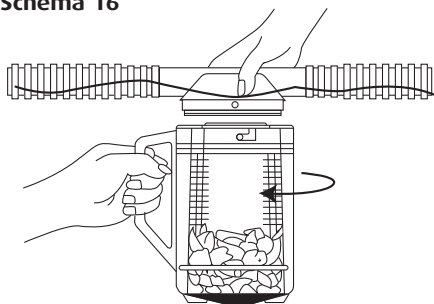

Come ritirare il recipiente trasparente:

- Chiudete la pompa prima di aprire il ferma foglie Zodiac.
- Senza disinserire le sezioni di tubi, aggrantate con una mano il coperchio del ferma foglie Zodiac. Aggrantate con l'altra mano il manico del ferma foglie Zodiac, e giratelo fino al punto in cui sentirete un clic. Tirate il recipiente trasparente verso il basso (**Schema 16**).

ATTENZIONE: a non ritirare il coperchio collegato ai tubi fuori dall'acqua poiché la tal cosa provocherebbe un arrivo d'aria nel sistema di filtrazione.

- Tirate fuori dall'acqua il recipiente trasparente. Tenete il recipiente al di sopra dell'acqua e lasciate scolare l'acqua dalla bocchetta di scolo.

Come togliere i detriti:

Schema 17

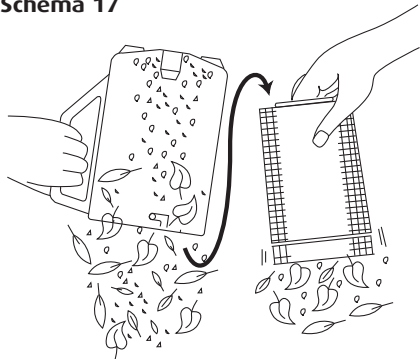

- Allontanatevi dalla piscina e sbarazzatevi dei detriti.
- Estraete il cestello e pulitelo allo stesso modo che il recipiente trasparente.
- Estraete tutti i detriti ammassati nella bocchetta di scolo e nel setaccio del cestello (**Schema 17**).
- Risciacquate il cestello ed il recipiente trasparente e riposizionate il cestello.
- Verificate che il cestello sia posto nel senso corretto. Il senso corretto corrisponde al segno "TOP" posizionato verso l'alto. Il ferma foglie non si richiuderà se il cestello è posizionato all'inverso.

Schema 18

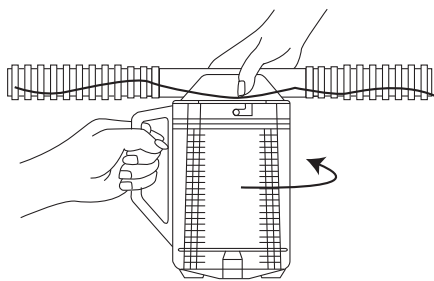

Reinstallazione:

- Riempite d'acqua il recipiente trasparente prima di unirlo al coperchio.
- Allineate le flange d'attacco con il coperchio, spingete il coperchio verso il basso e giratelo in senso anti-orario (**Schema 18**).
- Verificate che il ferma foglie sia stato richiuso bene, prima di rimettere in funzione la pompa.

Soluzione per gli eventuali problemi

L'X7 Quattro non funziona

- Controllate la portata per mezzo del misuratore di portata.

Se la portata è insufficiente:

- Verificate che la valvola dello scarico di fondo sia ben chiusa.
- Verificate che il filtro ed il cestino degli skimmer siano ben puliti.
- Verificate che il tubo e la valvola di regolazione automatica siano correttamente collegati.

IMPORTANTE:

Verificate sempre che il dispositivo grigio scuro della valvola non venga trattenuto in posizione aperta dalla leva rossa – altrimenti il Vostro pulitore non può funzionare.

Se la portata è corretta:

- Verificate che l'aspirazione dell'apparecchio non sia bloccata da un detrito.
- Il Diaframma dell'apparecchio è danneggiato? **(vedi pagine 10 e 11)**

L'X7 Quattro non pulisce tutte le zone della Vostra piscina

- In modo da assicurare una pulizia completa della piscina, i tempi d'avvio del filtraggio possono essere ridotti. Per esempio, un filtraggio di 6 ore suddiviso in 3 volte 2 ore, offrirà una copertura migliore della piscina, invece di un solo filtraggio di 6 ore.
- Il Vostro tubo è abbastanza lungo? aggiungere delle sezioni se necessario.
- Avete orientato in modo corretto tutte le bocchette di mandata verso il basso?
- Il tubo è in perfetto stato?

L'X7 Quattro non aderisce al fondo della piscina

- Verificate la posizione del contrappeso sul tubo **(vedi schema 4 pagina 4)**.
- Testate ed aumentate la portata se necessario **(vedi pagina 7)**.

L'X7 Quattro resta bloccato all'altezza dei gradini della scala della Vostra piscina

- Collegate il tubo alla presa d'aspirazione la più distante dalla scala.
- Modificate la lunghezza del tubo aggiungendo o togliendo una sezione.
- Orientare le bocchette di mandata per allontanare i tubi dai gradini.

L'X7 Quattro avanza molto lentamente e delle bolle d'aria appaiono verso la mandata

- Verificate la tenuta del circuito: tra tutte le sezioni di tubo, tra il tubo e la valvola, tra la valvola e lo skimmer.

L'X7 Quattro supera la linea d'acqua

- Ridurre la portata **(vedi pagina 7)**.

L'X7 Quattro rimane bloccato all'altezza dello scarico di fondo

- Chiudere lo scarico di fondo.

Sostituzione del Diaframma

Schema 19

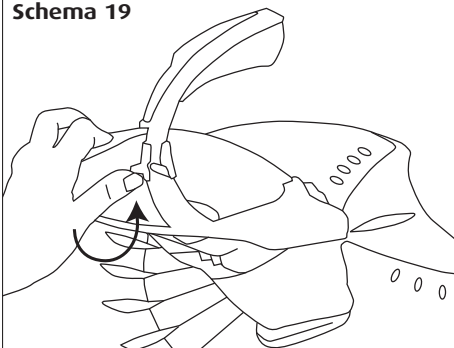

• 1a fase: ritiro del Diaframma

- Porre l' X7 su una superficie piana. Togliere la piccola sezione di tubo Flexi Hose, premendo sui 2 perni di sblocco (vedi schema 12 pagina 7).
- Spingere verso l'alto le 2 nottole che mantengono il manico dell'apparecchio (Schema 19).

Schema 20

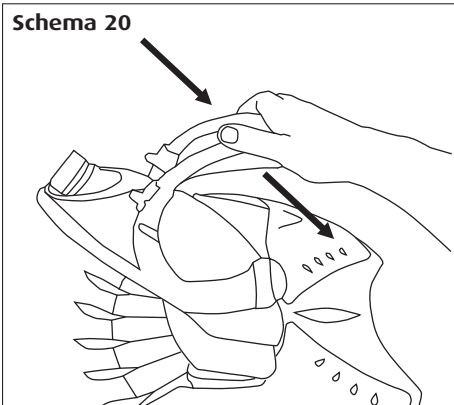

Schema 21

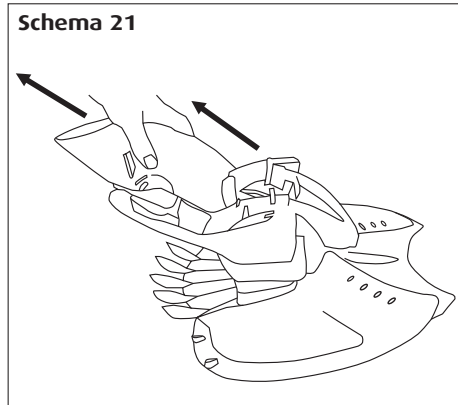

- Abbassare il manico verso il basso (Schema 20).

- Togliere la custodia dalla cassetta (Schema 21) tirandola verso di Voi.

Schema 22

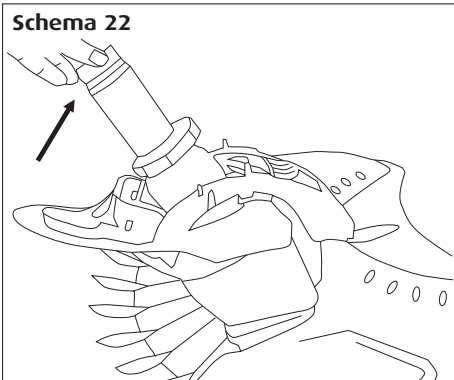

- Estrarre la cassetta dalla sua sede tirandola verso l'alto (Schema 22).

Schema 23

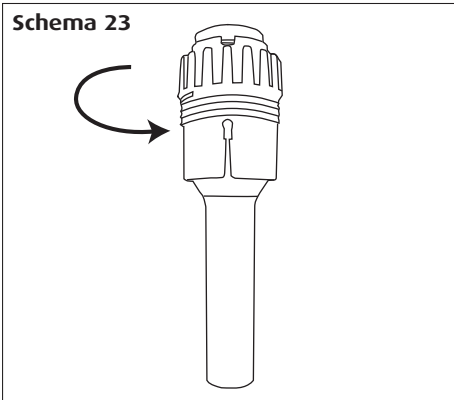

Schema 24

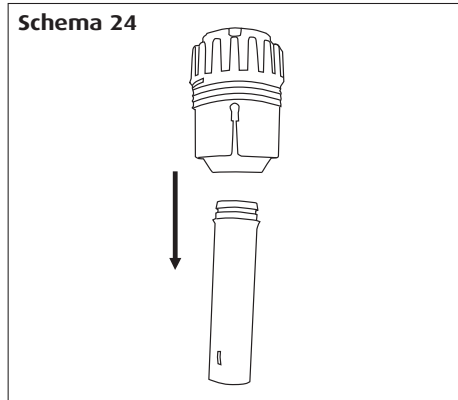

- Svitare la cassetta (Schema 23) e conservare la parte superiore.

- Tirare forte sul manico per distaccarlo dalla cassetta (Schema 24).

Sostituzione del Diaframma

Schema 25

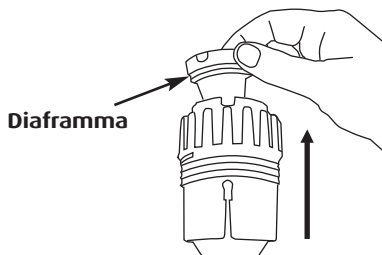

- Vi basta poi togliere il Diaframma della cassetta tirandolo verso l'alto (**Schema 25**).

● 2a fase: rimontaggio del Diaframma

Schema 26

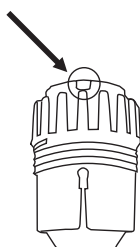

Schema 27

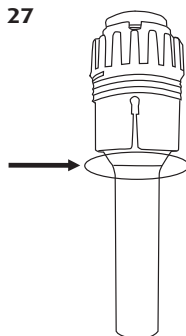

- Riposizionate il nuovo Diaframma sul manico e reintroducete il manico nella cassetta posizionando i perni nelle intaccature (**Schema 26**).

- Tirate sul manico in modo che il bordo del Diaframma sia visibile (**Schema 27**).

Schema 28

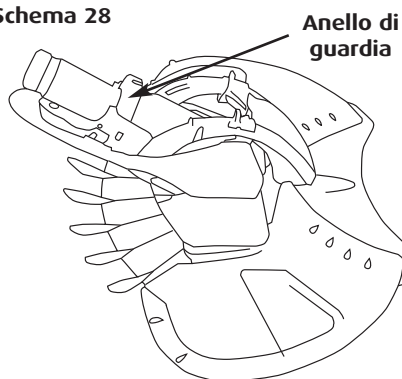

- Reintroducete la parte superiore della cassetta nella parte inferiore e riavvitare i 2 pezzi insieme.

- Reinserite la cassetta nell'apparecchio ma solo dopo aver riposizionato l'anello di guardia (**Schema 28**).

Schema 29

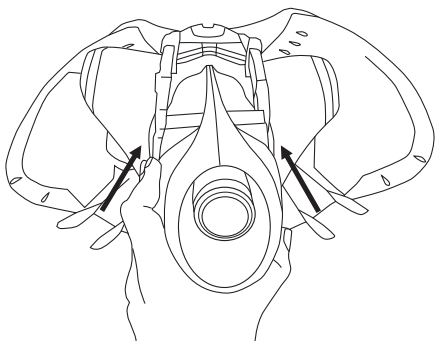

- Riposizionate la sede intorno alla cassetta (**Schema 29**).
- Raddrizzate il manico e riposizionate le nottole verso il basso.

Garanzia

Condizioni:

Noi abbiamo affidato tutte le nostre cure e la nostra esperienza tecnica alla fabbricazione dei pulitori automatici delle piscine ZODIAC. Tutti i nostri pulitori sono sottoposti a controlli di qualità e sono garantiti contro i difetti di fabbrica. Se malgrado tutta l'attenzione e le competenze portate alla fabbricazione dei nostri prodotti, sarete costretti a far valere la nostra garanzia, questa si potrà applicare soltanto alla sostituzione gratuita delle parti difettose. Noi aggiungiamo regolarmente dei miglioramenti o delle modifiche ai nostri modelli che tengono conto dei progressi tecnologici. E' evidente che questi perfezionamenti non possono essere aggiunti ai modelli precedenti nell'ambito dell'applicazione della nostra garanzia.

Durata della garanzia:

La durata della garanzia è fissata a 3 ANNI per il modello X7 Quattro, a partire dalla data della fattura del primo utente. Il pulitore X7 Quattro gode di una garanzia incondizionata di 3 anni: qualunque siano le cause del loro deterioramento, verranno rimesse allo stato d'origine oppure sostituite durante i 36 mesi che seguono il vostro acquisto. In nessun caso, la riparazione o la sostituzione effettuata a titolo della garanzia avrà l'effetto di potere prorogare o rinnovare la scadenza della garanzia dell'apparecchio.

Oggetto della garanzia:

Durante il periodo di garanzia definito qui sopra, qualsiasi parte ritenuta difettosa verrà rimessa allo stato d'origine oppure sostituita dal costruttore con una parte nuova o in stato di buon funzionamento.

Questa garanzia si applica per qualsiasi difetto di conformità esistente al momento della consegna del bene. In caso di ritorno in officina, le spese di trasporto andata e ritorno saranno a carico dell'utente, le spese di mano-d'opera restano a carico del costruttore. L'immobilizzazione e la privazione di poter usufruire di un apparecchio in caso di eventuale riparazione non possono dar luogo ad indennizzi.

Comunque sia, la garanzia legale del rivenditore continua ad applicarsi in virtù dell'articolo 4 del decreto n° 78-464 del 24 marzo 1978.

Si applica la garanzia legale dell'articolo 1641 del codice civile.

QUESTA GARANZIA SI APPLICA SOTTO RISERVA DI ENTRATA IN VIGORE DI TESTI LÉGISLATIVI NON ANCORA APPARSI AL MOMENTO DELLA STESURA DI QUESTE CONDIZIONI.

Avarie di trasporto:

Gli apparecchi viaggiano sempre a rischio e pericolo dell'utente. E' obbligo di quest'ultimo, di verificare che l'apparecchio sia in perfette condizioni, prima di prenderne la consegna. La nostra responsabilità non sarebbe impegnata su tale soggetto.

Avviso

AVVISO RIGUARDANTE L'UTILIZZO DEL ZODIAC® IN UNA PISCINA CON RIVESTIMENTO IN VINILE

La superficie di alcuni rivestimenti in vinile con motivi può consumarsi rapidamente ed i motivi possono scomparire a contatto con oggetti come spazzole di pulizia, giocattoli, salvagente, fontane, distributori di cloro e pulitore automatico di piscina. I motivi di alcuni rivestimenti in vinile possono essere graffiati o consumarsi mediante semplice sfregamento, come con una spazzola da piscina. Il colore di alcuni motivi può ugualmente cancellarsi durante l'installazione o in caso di contatto con degli oggetti presenti in piscina. I motivi cancellati, l'usura o la scalfittura dei rivestimenti in vinile non dipendono da Zodiac® e non sono coperti dalla garanzia limitata.

Allo stesso modo, il danneggiamento del rivestimento (vinile liner, PVC armato, ecc.) dovuto al tasso di disinfettante troppo elevato (cloro, bromo, ossigeno attivo, ecc.) o ad un valore di pH scorretto (fuori dalla fascia compresa tra un minimo di 6,8 ed un massimo di 7,6) non è imputabile a Zodiac e non è coperto dalla garanzia.

Per qualsiasi informazione complementare, prendete contatto con il vostro rivenditore autorizzato oppure scriveteci a:

**ZODIAC POOL CARE EUROPE
Parc du Chêne - 2, rue Edison
69500 BRON - France
www.zodiac-poolcare.com**

Inhoud

Gefeliciteerd!

U heeft gekozen voor de X7 Quattro van ZODIAC.
Wij danken u voor uw vertrouwen en nodigen u uit
om deze montage- en gebruikshandeling aandachtig
te lezen.

LIJST VAN DE INHOUD DER VERPAKKING	63
ADVIES	63
MONTAGE	63
MONTAGE VAN DE SLANG	64
AANSLUITING	65
DRUKKRACHT-TEST	67
REINIGING VAN DE BLADVANGER	68
OPLOSSINGEN BIJ EVENTUELE PROBLEMEN	69
VERVANGEN VAN HET DIAFRAGMA	70
WAARBORG	72

Lijst van de inhoud der verpakking

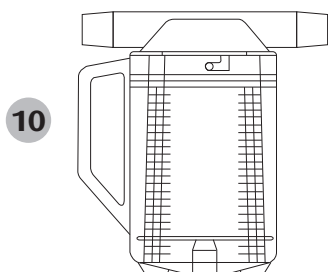
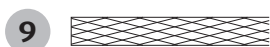
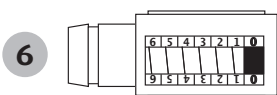
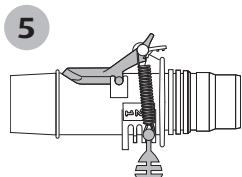
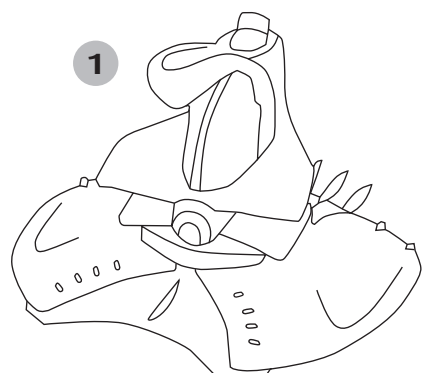

Hieronder staan de onderdelen, die in de verpakking aanwezig zijn en die nodig zijn voor de installatie van uw X7 Quattro:

- 1 Bodemzuiger X7 Quattro
- 2 1 korte slang Flexi Hose van 17,5 cm lengte
- 3 12 slangstukken van elk 1 m lengte
- 4 1 tegengewicht
- 5 1 automatische toevoer-regelschuif
- 6 1 toevoer-tester
- 7 1 slangadapter
- 8 1 conische adapter
- 9 1 beschermnet voor de slang
- 10 1 bladvanger

ADVIES

Wij raden u aan om uw G4 tijdens het seizoen in het zwembad te laten. Verwijder het apparaat echter wanneer u een schokbehandeling uitvoert.

Indien u tijdens het zwemmen het toestel liever uit het bad wilt verwijderen, koppel dan de slang af, maar rol deze niet op.

Nooit de slang aan zonlicht blootstellen.

Wij raden u aan om aan het eind van het seizoen de slangdelen met schoon water en deze op te bergen op een droge plaats.

MONTAGE

Dit toestel wordt volledig gemonteerd geleverd.

Montage van de slang

De slang van uw X7 Quattro is samengesteld uit 12 stukken met een lengte van 1 m en een klein stuk met een lengte van 17,5 cm.

Tekening 1

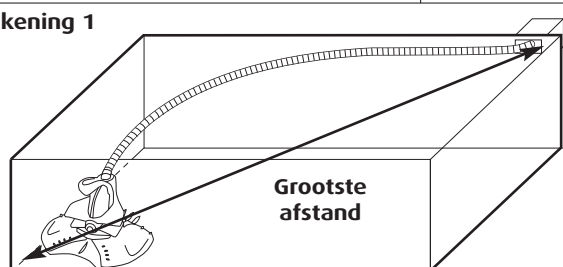

- De totale lengte van de slang die het best is aangepast voor gebruik in uw zwembad, is gelijk aan één stuk slang van 1 m + de grootste afstand te rekenen vanaf het punt van aansluiting (de borstelaansluiting of de skimmer) tot aan het verst afgelegen punt van uw zwembad (**Tekening 1**). Voorbeeld: indien de grootste afstand tussen de borstelaansluiting of de skimmer gelijk is aan 10 meter zult u 11 stukken slang van 1 m nodig hebben.

Tekening 2

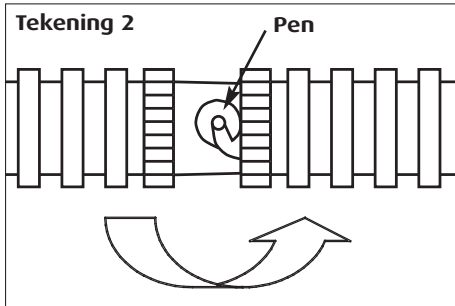

- Nadat u de gepaste lengte bepaald hebt, kunt u de slang samenstellen door de diverse stukken leiding van 1 meter in elkaar te doen passen, het mannelijk deel past in het vrouwelijk deel. Om beide delen op de juiste wijze te verbinden moet u ze een kwart toer ten opzichte van elkaar verdraaien tot de pen volledig in de inkeping zit (**Tekening 2**).

Tekening 3

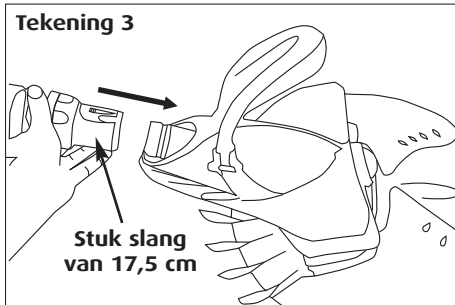

- Sluit het kleine stuk leiding van 17,5 cm aan op het apparaat (**Tekening 3**).
- Sluit de volledig gemonteerde slang aan op het kleine stuk leiding van 17,5 cm.

- Bij de levering behoort een tegengewicht, dit moet gebruikt worden indien u vaststelt dat de X7 Quattro neiging vertoont om van de bodem los te komen (**Tekening 4**). Plaats het tegengewicht op een afstand van ongeveer 2 m van het apparaat (**Tekening 5**) en verzeker u er hierna van of de schijf goed horizontaal op de bodem van het zwembad blijft liggen, wanneer het apparaat functioneert.

Tekening 4

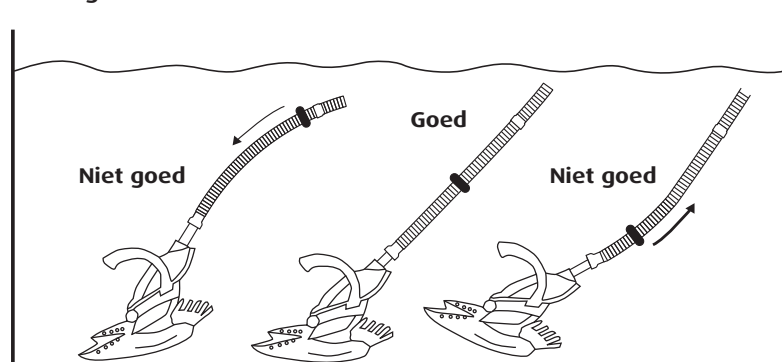

Tekening 5

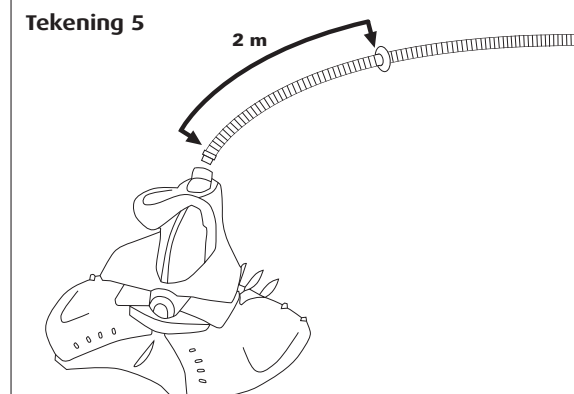

Aansluiting

Tekening 6

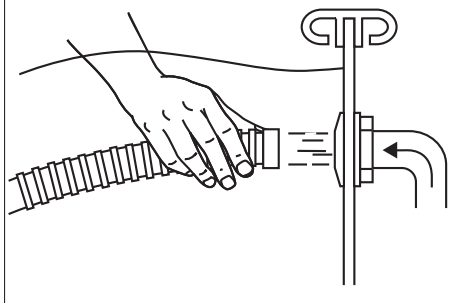

- Richt de inspuitstukken van het zwembad naar beneden.
- Sluit de bodempuit van het zwembad en alle andere aanzuigopeningen die niet gebruikt worden af (skimmers of borstelaansluitingen).
- Zet de pompinstallatie van uw zwembad aan.
- Vul de slang van de X7 Quattro met water, maak hiervoor gebruik van de sterke stroming ter hoogte van de inspuitstukken, terwijl u dit doet moet de slang permanent ondergedompeld blijven (**Tekening 6**). Het is inderdaad noodzakelijk de leidingen volledig te ontluichten om een goede werking van het apparaat te kunnen waarborgen. Wanneer alle lucht uit de slang verdreven is moet de robot naar de bodem van het zwembad zinken.

BELANGRIJK:

U kunt de slang van uw X7 Quattro aansluiten op de borstelaansluiting of op een van de skimmers van het zwembad. Maak bij voorkeur gebruik van een aansluitpunt voor aanzuiging (borstel, stofzuiger), dat centraal gelegen is op de langste zijde van uw zwembad.

AANSLUITING OP DE BORSTELAANSLUITING OF AANSLUITING OP EEN VAN DE SKIMMER

OPGELET: De onderlinge aansluiting van voornoemde elementen (bladvanger, laatste deel van de slang en automatische toevoer-regelschuif) moet onder water gebeuren om te vermijden dat er lucht terecht komt in de slang, dit zou ertoe leiden dat uw pomp niet meer werkt.

- Installeer de automatische toevoer-regelschuif op de stofzuigeraansluiting met behulp van het conische adaptor.

Tekening 7

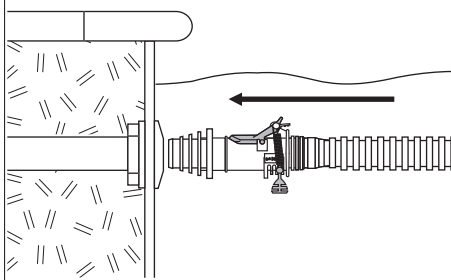

BELANGRIJK: De automatische toevoer-regelschuif is in de fabriek afgesteld op stand 3, daar deze stand het best is afgestemd op Europese zwembaden. Wij raden u aan deze stand niet te wijzigen om aldus een optimale werking van uw zwembadreiniger te verkrijgen. Controleer overigens altijd of de donkergrijze klep niet door de rode hendel in de open stand geblokkeerd wordt - uw reiniger zal anders niet kunnen werken. Controleer ook dat de donkergrijze klep zich aan de kant van de bodem van het zwembad bevindt (**Tekening 7**).

- Sluit het eerste slangdeel van 1 m aan op de automatische toevoer-regelschuif, nadat u deze, voor een correcte ontluchting, met water heeft gevuld.
- Sluit de bladerbak op het andere uiteinde van het slangdeel aan, nadat u deze met water gevuld heeft.

LET OP: verzeker u ervan dat de pijlen op de automatische toevoer-regelschuif en de bladvanger in de richting van de aansluiting wijzen en niet in de richting van de reiniger.

Aansluiting

Sluit het smalle deel van het passtuk van de slang aan op de bladvanger.

Controleer of de volledige slang luchtvrij is en sluit het onderdeel vervolgens aan op de borstelaansluiting door het laatste slangdeel op het inlaatzijde van het slangadapter aan te brengen (**Tekening 8**).

Aansluiting op de borstelaansluiting

Tekening 8

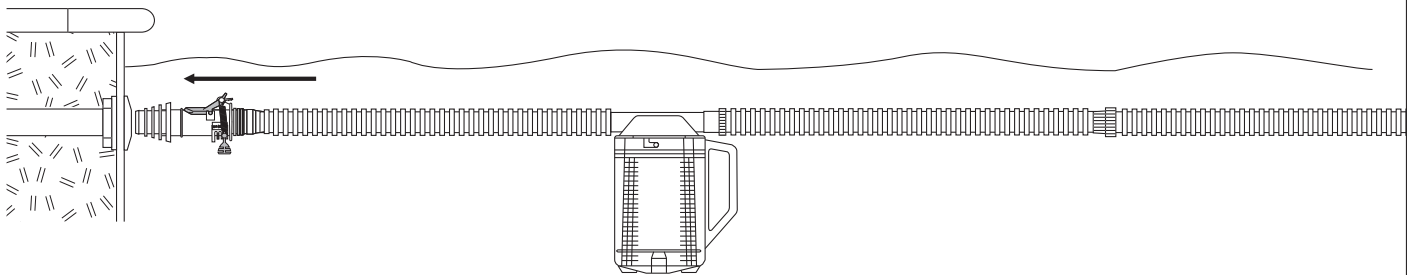

Aansluiting op een van de skimmers

Tekening 9

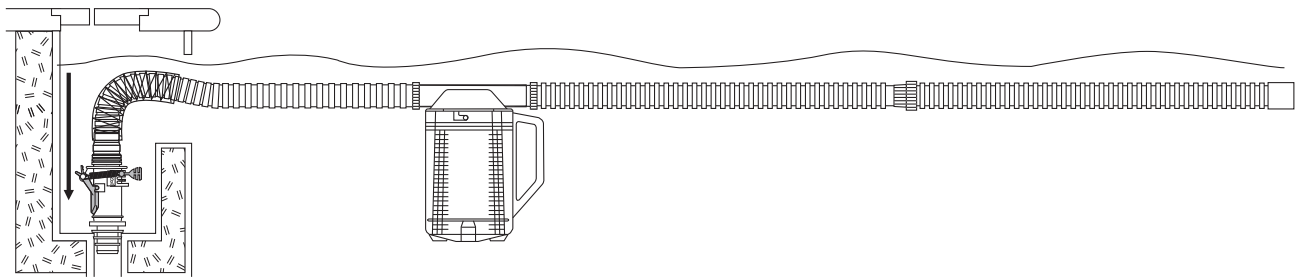

Als u kiest voor een aansluiting op de skimmer, plaats dan eerst het beschermingsnet op het eerste deel van de slang. Zo voorkomt u slijtage door wrijving op de ingang van de skimmer.

Tekening 10

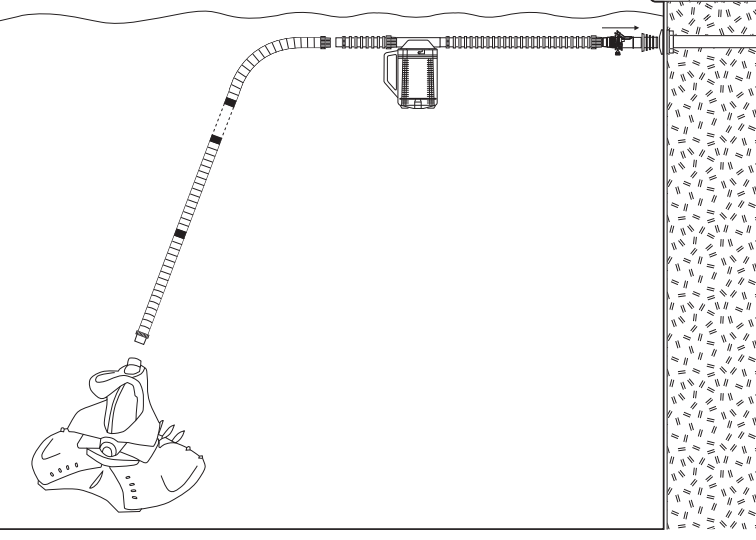

N.B. : Indien uw zwembad voorzien is van twee skimmers dient u het apparaat aan te sluiten op de skimmer die zich in het groot bad bevindt.

Voordat u de slang aansluit op de aanzuigmond dient u nog eens goed na te zien of de slang in haar geheel geen lucht meer bevat.

Tekening 10

Vb. van een installatie via de bodemzuiger aansluiting

Samenvatting van het installatie schema bij het installeren van de X7 Quattro

Drukkraft-Test

Tekening 11

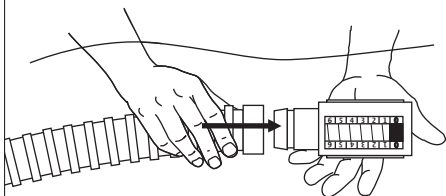

U kunt het debiet controleren, u zult dit doen wanneer u twijfelt aan de zuigkracht van de pomp.

N.B.: alle handelingen die hierna beschreven worden moeten onder water worden uitgevoerd, de pomp mag in geen geval lucht kunnen aanzuigen.

- Maak uw X7 Quattro los van de slang en sluit er het toevoertester op aan (**Tekening 11**).

Tekening 12

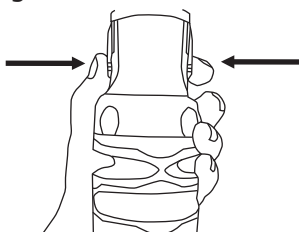

Om de het kleine deel van de slang Flexi Hose te verwijderen drukt u op de 2 vergrendelingsknoppen (**Tekening 12**).

Bekijk aandachtig de zone die door de tester wordt aangeduid (Tekeningen 13 tot 15)

Tekening 13

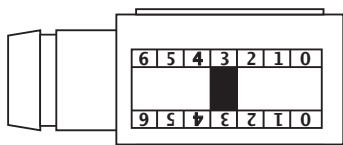

Aanduiding "ideaal": De rode indicator staat op niveau 3.

Het debiet is ideaal om uw X7 Quattro goed te laten werken.

Verwijder de tester en sluit de slang opnieuw aan op het apparaat.

Tekening 14

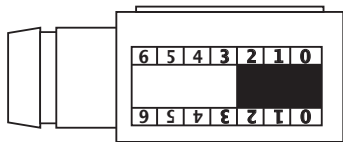

Aanduiding "mini": De rode standaarduiding staat onder niveau 3.

Verhoog het debiet door de afsluiter van de skimmers te sluiten indien het apparaat aangesloten is op de borstelaansluiting, is het apparaat echter aangesloten op een skimmer dan dient u de afsluiter van de borstelaansluiting te sluiten. U sluit de overeenkomstige afsluiter tot de indicator van de tester in de ideale zone staat.

Verwijder de tester en sluit de slang opnieuw aan op het apparaat.

Tekening 15

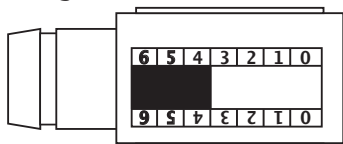

Aanduiding "maxi": De rode indicator staat hoger dan stand 3.

Verminder het debiet door de afsluiter van de skimmers te openen indien het apparaat op de borstelaansluiting aangesloten is, is het apparaat echter aangesloten op een skimmer dan moet u de afsluiter van de borstelaansluiting openen. U opent de overeenkomstige afsluiter tot de indicator van de tester in de ideale zone staat.

Verwijder de tester en sluit de leiding opnieuw aan op het apparaat.

Reiniging van de bladvanger

Tekening 16

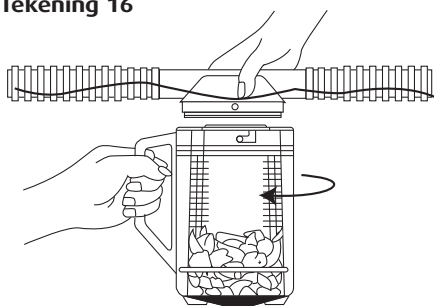

Hoe moeten we de doorschijnende recipiënt weghalen?

- Schakel de pomp uit alvorens de Zodiac bladvanger te openen.
- Zonder de slangsecties te ontkoppelen, neemt u met één hand het deksel van de Zodiac bladvanger vast. Met de andere hand neemt u de handgreep van de Zodiac bladvanger vast en u draait deze tot u een "klik" hoort. Trek nu de doorschijnende recipiënt naar beneden (**Tekening 16**).

AANDACHT: let er evenwel op dat u het deksel, dat aan de slangen vasthangt, niet wegtrekt buiten het water. Dit zou een luchttoevoer in het filtersysteem tot gevolg hebben.

- Neem de doorschijnende recipiënt uit het water. Houd hem boven water en laat het water eruit druppen door het afvoer kanaal.

Tekening 17

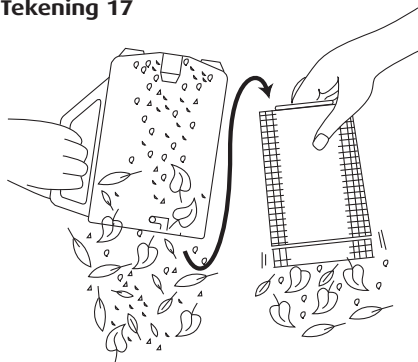

Hoe verwijderen we onreinheden:

- Verwijder u van het zwembad en ontdoe u van de onreinheden.
- Neem de mand weg en reinig ze, samen met de doorschijnende recipiënt.
- Verwijder alle opgestapelde onreinheden uit het afvoer kanaal en uit de zeef van de mand (**Tekening 17**).
- Spoel de mand en de doorschijnende recipiënt uit en zet de mand opnieuw op haar plaats.
- Vergewis er u van dat de mand in de juiste richting werd geplaatst. Deze "goede richting" stemt overeen met de "TOP" markering naar boven toe. De bladvanger zal zich niet sluiten indien de mand niet correct werd aangebracht.

Tekening 18

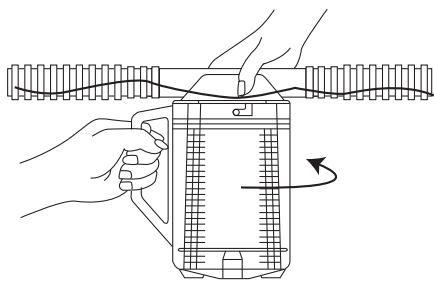

Het herinstalleren:

- Vul de doorschijnende recipiënt met water alvorens deze aan te sluiten op het deksel.
- Plaats de hechtvoetjes op een rechte lijn met het deksel, druk het deksel naar beneden en draai in tegengestelde richting van de wijzers van een uurwerk (**Tekening 18**).
- Controleer of de bladvanger wel degelijk is gesloten alvorens de pomp weer in werking te stellen.

Oplossingen bij eventuele problemen

De X7 Quattro werkt niet

- Controleer het debiet met behulp van de toevoer-tester.

Indien het debiet onvoldoende is:

- Controleer of de afsluiter van de bodemuitlaat wel degelijk dicht is.
- Controleer of de filter niet vervuild is en of de korven van de skimmers niet dicht zitten met vuil.
- Controleer of de leiding en de automatische toevoer-regelschuif aangesloten zijn zoals het hoort.

BELANGRIJK:

U dient steeds te controleren of de donkergrijze klep van de regelkraan niet in open stand gehouden wordt door de rode hendel – indien dit het geval is kan uw reiniger niet functioneren.

Indien het debiet correct is:

- Controleer of de aanzuiging ter hoogte van het apparaat niet verhinderd wordt door vuil of afval.
- Zie na of het diafragma van het apparaat niet beschadigd is. **(zie bladzijde 10 en 11)**

De X7 Quattro reinigt niet alle zones van uw zwembad

- Om een volledige reinigingsbeurt van het zwembad te garanderen wordt aanbevolen de periodes van werking van de filter in te korten. Bijvoorbeeld, een filtratiebeurt van 6 uren opsplitsen in 3 maal 2 uren zal leiden tot een vollediger behandeling van de totale oppervlakte dan een enkele filtratie gedurende 6 uren.
- is uw slang wel voldoende lang? voeg, indien nodig, stukken toe.
- bent u er zeker van dat u de inspuitsstukken naar onder gericht hebt?
- Is de slang in perfecte staat?

De X7 Quattro sluit niet goed aan op de bodem van het zwembad

- Controleer de positie van het tegengewicht op de slang **(zie tekening 4 bladzijde 4)**.
- Test het debiet, verhoog het indien nodig **(zie bladzijde 7)**.

De X7 Quattro zit geblokkeerd ter hoogte van het trapje van uw zwembad

- Sluit de slang aan op de aanzuigmond die het verst verwijderd is van het trapje.
- Wijzig de lengte van de slang door een deel toe te voegen of te verwijderen.
- Richt de spuitstukken zodanig dat de stroming de slang van de traptreden weg duwt.

De X7 Quattro gaat zeer langzaam vooruit en er zijn luchtballen zichtbaar aan de uitlaat

- Controleer de dichtheid van het volledige circuit: de dichtheid tussen de verschillende stukken van de slang, tussen de slang en de toevoer-regelschuif en tussen de toevoer-regelschuif en de skimmer.

De X7 Quattro komt boven de waterlijn

- Verminder het debiet **(zie bladzijde 7)**.

De X7 Quattro blijft vastzitten op de bodemput

- Sluit de bodemput af.

Vervangen van het diafragma

Tekening 19

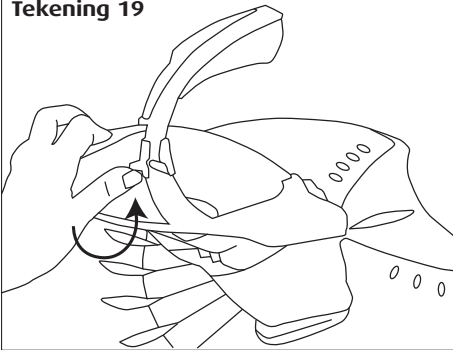

• 1^{ste} stap: verwijderen van het diafragma

- Plaats uw X7 Quattro apparaat op een horizontaal oppervlak. Verwijder het kleine deel van de slang Flexi Hose door op de twee vergrendelingsknoppen te drukken (zie **tekening 12 bladzijde 7**).
- Druk de 2 snelsluitingen waarmee de handgreep van het apparaat bevestigd zijn naar omhoog (**Tekening 19**).

Tekening 20

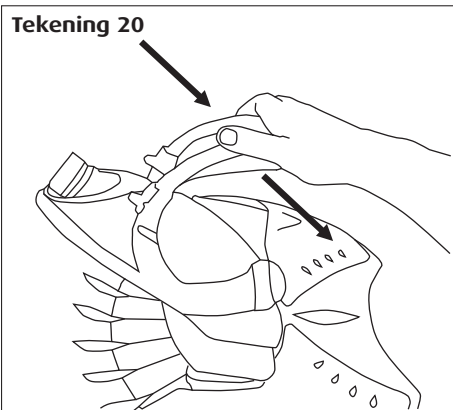

Tekening 21

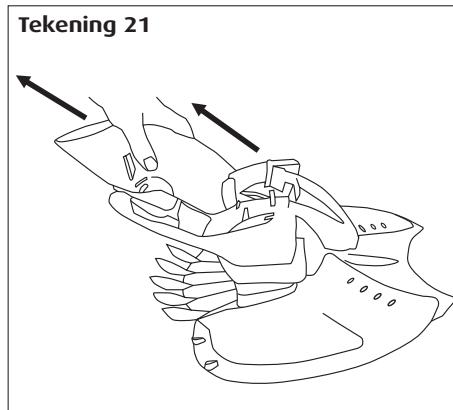

- Druk de handgreep naar onder (**Tekening 20**).

- Verwijder de cassettehouder (**Tekening 21**) door hem naar u toe te trekken.

Tekening 22

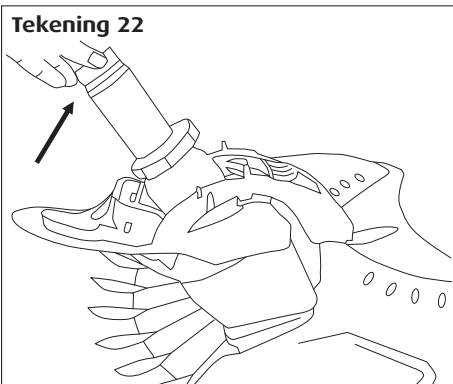

- Neem de cassette uit de houder, trek hem hiervoor naar omhoog (**Tekening 22**).

Tekening 23

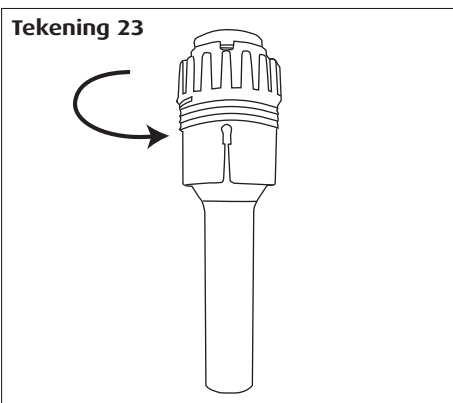

Tekening 24

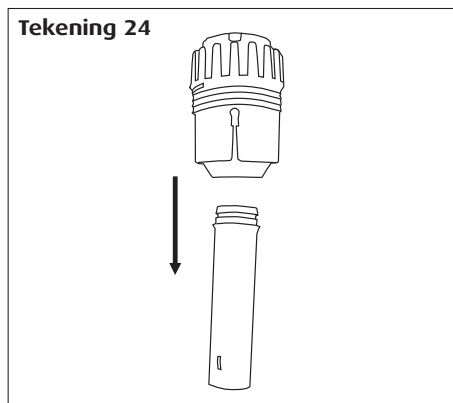

- Schroef de cassette los (**Tekening 23**) blijf het bovenste deel vasthouden.

- Trek stevig aan de steel om hem van de cassette los te maken (**Tekening 24**).

Vervangen van het diafragma

Tekening 25

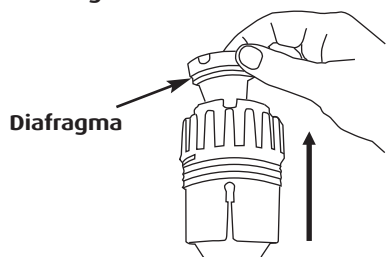

- Vervolgens kunt u het diafragma uit de cassette halen door het er langs boven uit te trekken (**Tekening 25**).

Tekening 26

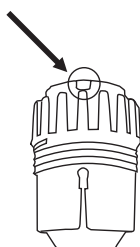

• 2^{de} stap: opnieuw monteren van het diafragma

Tekening 27

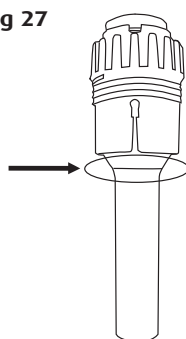

- Breng het nieuwe diafragma aan op de steel en plaats de steel opnieuw in de cassette, draag er zorg voor dat de vergrendelingsknoppen passen in de inkepingen (**Tekening 26**).

- Trek aan de steel zodanig dat de rand van het diafragma zichtbaar wordt (**Tekening 27**).

Tekening 28

Bevestigingsring

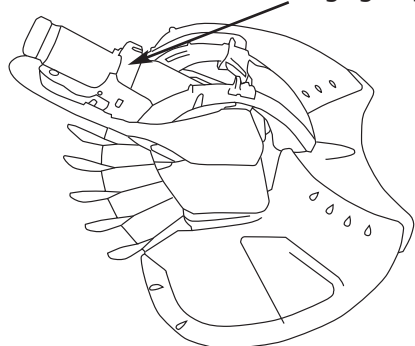

- Plaats het bovenste deel van de cassette opnieuw in het onderste deel en schroef beide delen samen.

- Plaats de cassette opnieuw in het apparaat nadat u vooraf de bevestigingsring weer op zijn plaats hebt gezet (**Tekening 28**).

Tekening 29

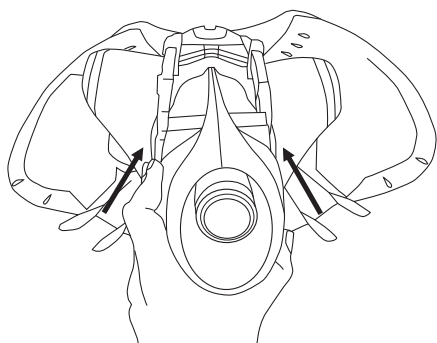

- Breng de behuizing rondom de cassette weer aan (**Tekening 29**).

- Breng de handgreep weer in lijn en span de twee snelsluitingen opnieuw aan door ze naar beneden te drukken.

Waarborg

Voorwaarden:

Wij hebben de meest grote zorg en onze technische knowhow besteed aan de fabricage van de automatische zwembadreinigers van Zodiac. Alle onze reinigers worden onderworpen aan kwaliteitstesten en genieten een garantie tegen fabricagefouten. Indien u, ondanks alle aan de fabricage van onze producten besteedde zorg en knowhow, aanspraak wilt doen op onze garantie, strekt deze zich uitsluitend tot het gratis vervangen van de defecte onderdelen. Wij brengen regelmatig verbeteringen en wijzigingen aan onze modellen aan gebaseerd op de technologische vooruitgang. Het spreekt voor zich dat deze verbeteringen, in het kader van de uitvoer van de garantie, niet op voorgaande modellen kunnen worden aangebracht.

Garantieperiode:

De garantieduur bedraagt 3 JAAR voor de modellen X7 Quattro vanaf de datum dat het apparaat aan de eerste gebruiker gefactureerd werd.

X7 Quattro geniet een onvoorwaardelijke garantie: deze onderdelen worden, ongeacht de oorzaak van de beschadigingen, binnen 36 maanden na aankoop gerepareerd of vervangen. In geen enkel geval kan de reparatie of de vervanging, uitgevoerd in het kader van de garantie, de garantieduur van het apparaat verlengen of vernieuwen.

Garantiedoel:

Gedurende de hierboven vastgestelde garantieperiode, zal elk als defect erkend onderdeel door de fabrikant gerepareerd worden of vervangen worden door een nieuw of goed werkend onderdeel. Deze garantie is van toepassing op elk bij de aflevering bestaand conformiteitsdefect van het apparaat.

Bij terugzenden naar de werkplaats, komen alle verzendkosten ten laste van de gebruiker, het arbeidsloon komt ten laste van de dealer. De blokkering en het niet kunnen gebruiken van het apparaat in geval van reparatie geeft geen recht op schadeloosstelling. In ieder geval zal de wettelijke garantie van de verkoper te dienen voldoen aan het van kracht zijnde artikel 4 van het besluit nr.78-464 van 24 maart 1978.

De wettelijke garantie van het artikel 1641 van het burgerlijk wetboek is eveneens van toepassing.

DEZE GARANTIE IS VAN TOEPASSING ONDER VOORBEHOUD VAN HET IN WERKING TREDEN VAN WETSTEKSTEN DIE OP DE AFGIFTEDATUM VAN DEZE VOORWAARDEN NOG NIET BEKEND WAREN.

Schade tijdens transport:

De apparaten worden altijd op risico van de gebruiker vervoerd. Het is aan de gebruiker, alvorens de levering van het apparaat te accepteren, te controleren of deze in goede staat is. Onze onderneming kan hiertoe niet aansprakelijk worden gesteld.

Waarschuwing

WAARSCHUWING AANGAANDE HET GEBRUIK VAN X7 QUATTRO IN EEN ZWEMBAD DAT MET VINYL IS BEKLEED

Het oppervlak van bepaalde bekledingen met motieven in vinyl vertonen soms heel snel tekenen van slijtage en de motieven kunnen verdwijnen wanneer ze in contact komen met allerlei voorwerpen bijvoorbeeld reinigingsborstels, speelgoed, fontein, chloorverdelers en automatische zwembadreinigers. De motieven in vinyl kunnen gekrast of versleten worden, gewoon door wrijving van een zwembadborstel. Van bepaalde motieven kan ook de kleur aangetast worden of verdwijnen, zowel tijdens het installeren of gewoon door contact met voorwerpen die zich bevinden in het zwembad. Beschadiging van de vinylbekleding, zoals krassen, ontkleuring of sleet vallen buiten de verantwoordelijkheid van Zodiac® en worden niet gedekt door de beperkte waarborg.

Zo kan ook beschadiging van de bekleding (vinyl line, gewapend PVC enz.) in verband met een te hoge gehalte desinfecterend middel (chloor, broom, actieve zuurstof enz..) of aan een onjuiste pH waarde (buiten 6,8 minimum en 7,6 maximum) niet vallen onder de aansprakelijkheid van Zodiac® en dit wordt dus niet door de garantie gedekt.

Voor elke nadere inlichting kunt u contact opnemen met uw zwembadspecialist of ons schrijven:

**ZODIAC POOL CARE EUROPE
Parc du Chêne - 2, rue Edison
69500 BRON - France
www.zodiac-poolcare.com**

Índice

Parabéns!

Acaba de adquirir o X7Quattro da ZODIAC.
Agradecemos-lhe a confiança depositada e convidamo-lo a ler atentamente este manual de montagem e utilização.

LISTA DE PECAS	75
RECOMENDAÇÃO	75
MONTAGEM	75
MONTAGEM DO TUBO	76
LIGAÇÃO	77
TESTE DE DÉBITO	79
LIMPEZA DO DEPÓSITO PARA FOLHAS	80
PROBLEMAS EVENTUAIS E RESPECTIVAS SOLUÇÕES	81
MUDANÇA DO DIAFRAGMA	82
GARANTIA	84

Lista de peças

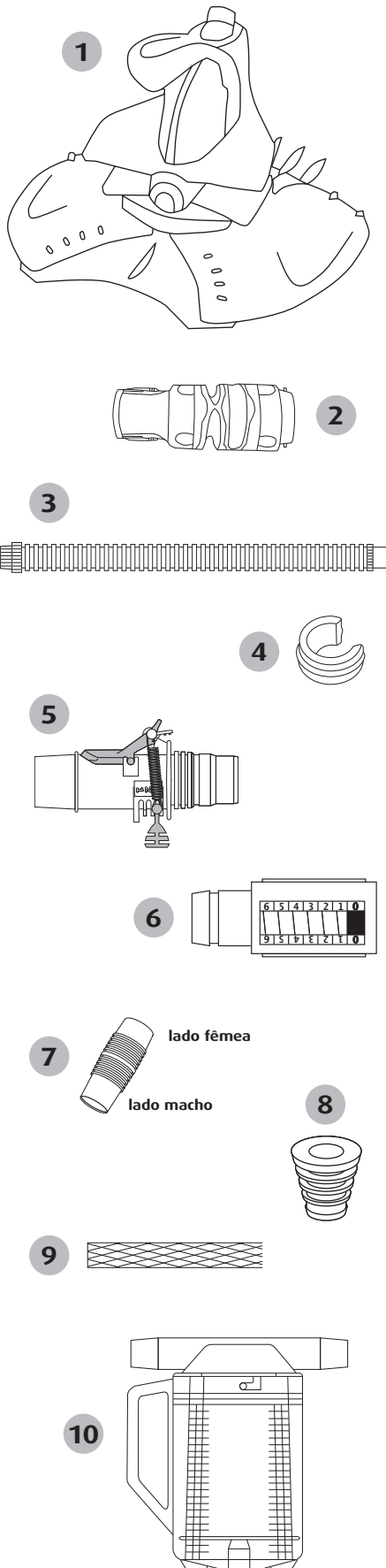

Lista do material existente na embalagem, e necessário para instalação do X7 Quattro:

- 1 El aspirador X7 Quattro
- 2 1 secção menor de tubo de 17,5 cm
- 3 12 secções de tubo de 1 metro cada
- 4 1 contrapeso
- 5 1 válvula manual de regulação do débito
- 6 1 verificador de débito
- 7 1 adaptadores de tubo
- 8 1 adaptador cónico
- 9 1 rede de blindagem do tubo
- 10 1 depósito para folhas

RECOMENDAÇÃO

O fabricante recomenda que, durante a época balnear, deixe o seu X7 Quattro na piscina e que o retire aquando dos tratamentos de choque.

Se o quiser retirar da água (por exemplo, quando há crianças ou muitas pessoas na piscina) desmonte o tubo mas não o enrole.

Nunca deixe o tubo ao sol.

No fim da estação, aconselhamo-lo a lavar as várias secções do tubo com água limpa e a colocá-los num local seco.

MONTAGEM

O seu X7 Quattro é entregue completamente montado.

Montagem do tubo

O tubo do seu X7 Quattro é constituído por 12 secções de 1 m e por uma secção menor de 17,5 cm.

Esquema 1

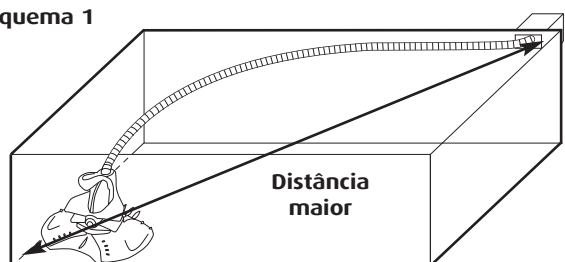

- O comprimento do tubo devidamente adaptado à piscina deverá ser igual a uma secção de tubo de 1 metro + a distância maior a partir do ponto de ligação (tomada de aspiração ou o skimmer), até ao ponto mais distante da piscina (**Esquema 1**). Ex: Se a distância maior entre a tomada de aspiração ou o skimmer e o ponto mais distante for igual a 10 metros, serão necessárias 11 secções de tubo de 1 metro.

Esquema 2

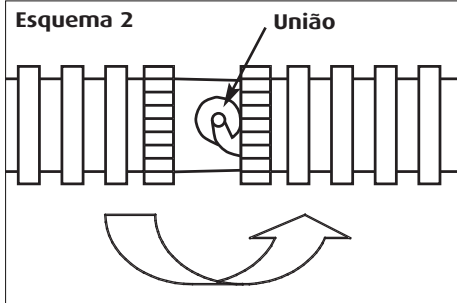

- Depois de avaliar o comprimento total necessário, monte o tubo encaixando as secções de 1 metro umas nas outras, conector macho no conector fêmea. De forma a conectá-las correctamente, rode um quarto de volta e encaixe a extremidade macho na extremidade fêmea (**Esquema 2**).

Esquema 3

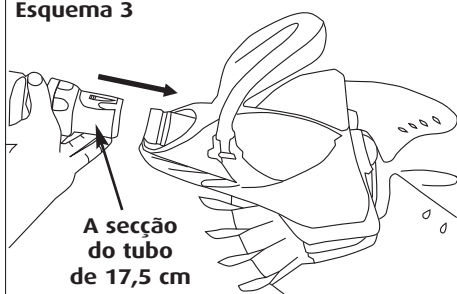

- Conecte a secção menor do tubo (de 17,5 cm) ao aparelho (**Esquema 3**).
- Conecte o tubo montado à secção menor de tubo (de 17,5 cm).

Esquema 4

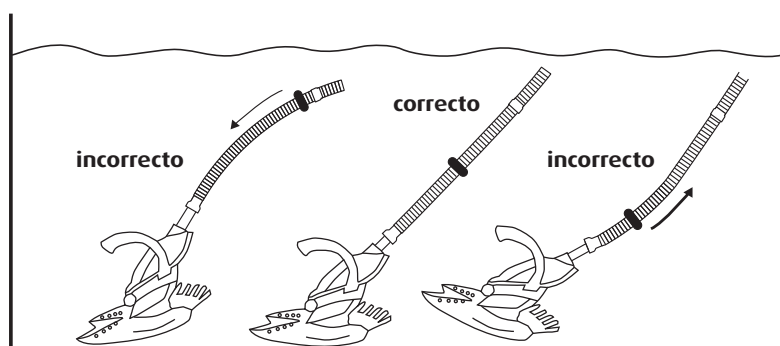

- É facultado um contrapeso que deverá ser utilizado visto o X7 Quattro poder levantar do fundo (**Esquema 4**). Coloque o contrapeso do tubo a cerca de 2 m do aparelho (**Esquema 5**) e assegure-se de que o disco fica devidamente pousado no fundo da piscina, quando o aparelho estiver em funcionamento.

Esquema 5

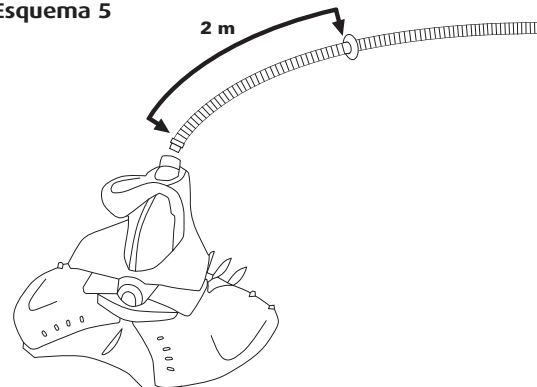

Ligação

Esquema 6

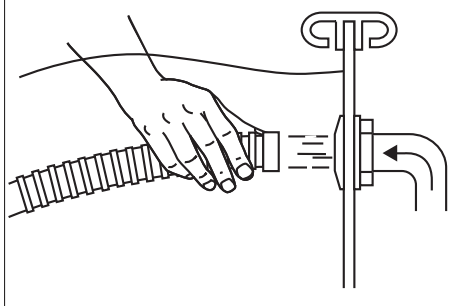

- Oriente as bocas de enchimento da sua piscina para baixo.
- Feche o ralo no fundo da sua piscina e todas as outras vias de aspiração não utilizadas (skimmers ou tomadas de aspiração).
- Coloque a bomba da piscina em funcionamento.
- Encha o tubo do X7 Quattro de água utilizando o jacto das bocas de enchimento e mantenha este tubo debaixo de água durante estas operações (**Esquema 6**). É de facto necessário evacuar o ar que os tubos contêm para assegurar o devido funcionamento do aparelho. Uma vez evacuado todo o ar dos tubos, o robot deverá pousar no fundo da piscina.

IMPORTANTE:

Pode ligar o tubo do seu X7 Quattro à tomada de aspiração ou a um dos skimmers da sua piscina. Utilize de preferência um ponto de aspiração que se situe centrado em relação ao comprimento da piscina.

LIGAÇÃO À BOCA DE ASPIRAÇÃO OU LIGAÇÃO AO SKIMMER

ATENÇÃO: A ligação dos últimos elementos (depósito para folhas, última secção de tubo e válvula de regulação automática do caudal) deverá ser feita debaixo de água para que não haja qualquer entrada de ar que possa desligar a bomba.

- Instale a válvula de regulação automática do caudal na boca de aspiração por meio do adaptador cónico.

Esquema 7

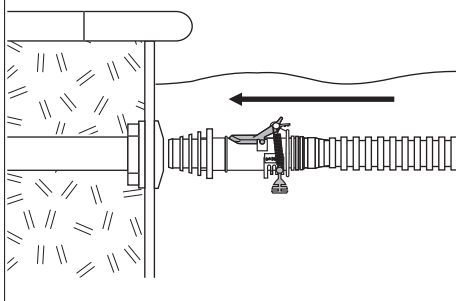

IMPORTANTE: A válvula automática de regulação do caudal vem de fábrica na posição 3, a mais apropriada para as piscinas europeias. Recomendamos que seja mantida essa posição da válvula para garantir o correcto funcionamento do aspirador. Recomendamos também a verificação de que a peça móvel da válvula (de cor cinzenta escura) comandada pela alavanca vermelha, nunca fique na posição aberta - caso contrário o aspirador não poderá funcionar. Verifique também se a peça móvel (de cor cinzento-escuro) está orientada para o fundo da piscina (**Esquema 7**).

- Ligue a primeira secção de tubo de 1 m à válvula automática, depois de a ter enchido de água para fazer sair o ar.
- Ligue o depósito para folhas à outra extremidade da secção de tubo, depois de a ter enchido de água.

ATENÇÃO: Certifique-se de que as setas inscritas na válvula de regulação automática do débito e no reservatório de folhas estão devidamente orientadas para a tomada de aspiração e não na direcção do aspirador.

Ligação

Conecte a parte macho do adaptador de tubo ao reservatório de folhas.

Verifique se todo o tubo não contém nenhum ar, e ligue-o à tomada de aspiração, ligando a última secção de tubo à parte fêmea do adaptador de tubo (**Esquema 8**).

Ligação à boca de aspiração

Esquema 8

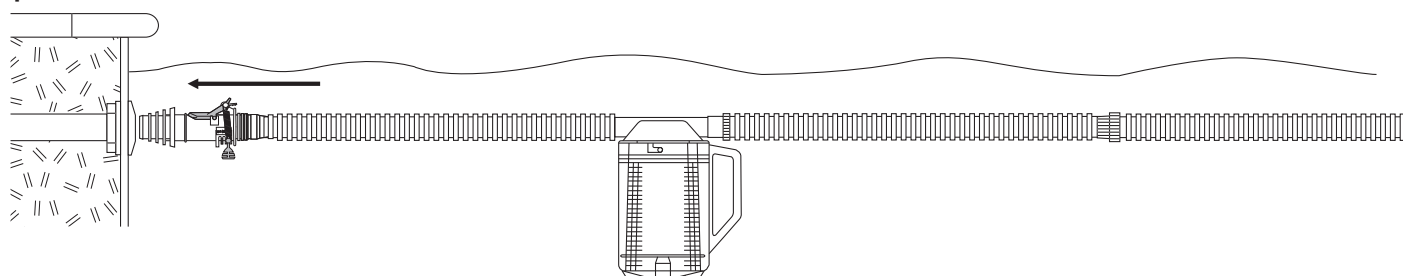

Ligação ao skimmer

Esquema 9

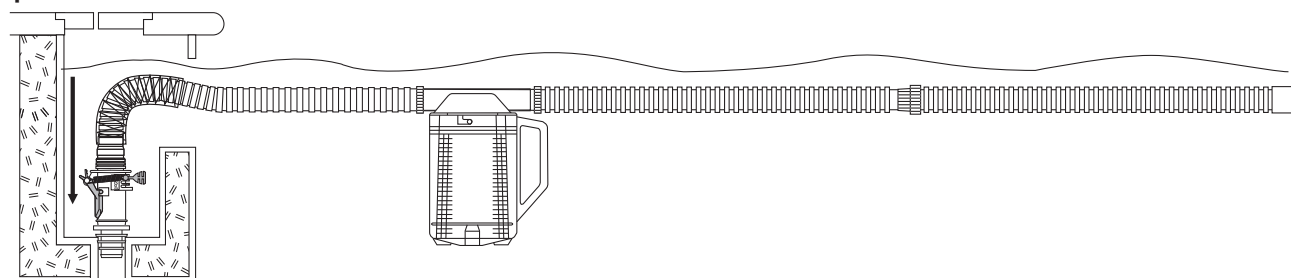

Se optar por uma ligação ao skimmer, coloque previamente a rede protecção na primeira secção de tubo. Desta forma evitará o desgaste associado à fricção na boca do skimmer.

Esquema 10

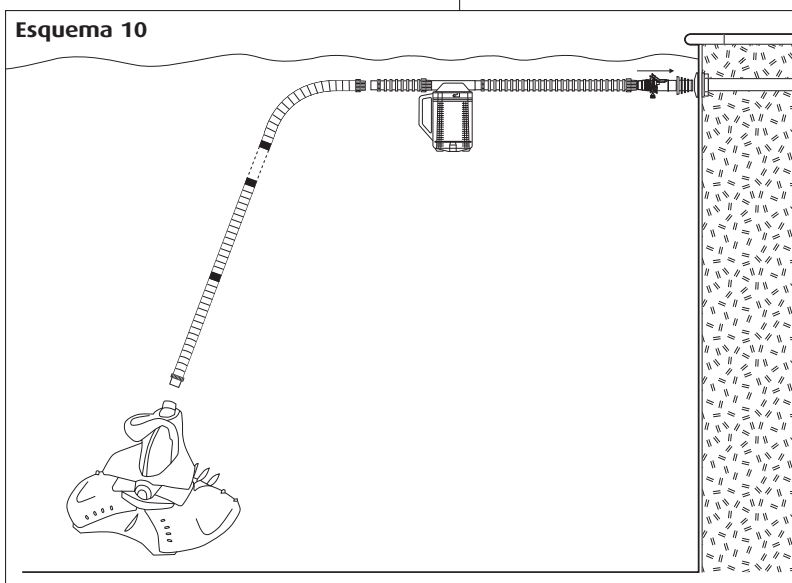

NOTAR BEM: Se a sua piscina estiver equipada com dois skimmers, conecte o aparelho ao skimmer situado na parte mais funda.

Verifique se a totalidade do tubo não contém ar antes de conectar ao ponto de aspiração.

Esquema 10
Com ligação à boca de aspiração
Esquema de instalação do X7 Quattro

Teste de débito

Esquema 11

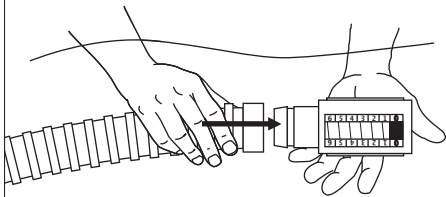

É possível controlar o débito, principalmente se tiver dúvidas em relação à capacidade de aspiração da sua bomba.

NB: Todas estas operações deverão ser efectuadas debaixo de água para que a bomba não aspire ar.

- Separe o X7 Quattro do tubo e substitua-o pelo medidor de débito (Esquema 11).

Esquema 12

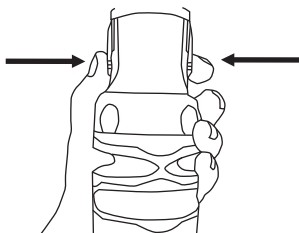

Para remover a pequena secção de tubo Flexi Hose, fazer pressão sobre os 2 pinos de desbloqueio (Esquema 12).

Verifique a zona indicada pelo medidor (Esquemas 13 a 15)

Esquema 13

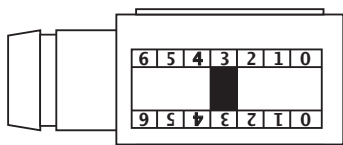

Situação "ideal": A válvula vermelha está no nível 3.

O débito é perfeito para o funcionamento da X7 Quattro. Remova o medidor e volte a conectar o aparelho ao tubo.

Esquema 14

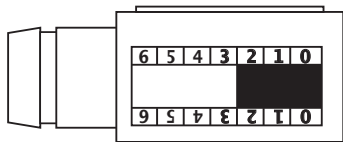

Situação "mínima": A válvula vermelha está abaixo do nível 3.

Aumente o débito fechando a válvula dos skimmers se o seu aparelho estiver ligado à tomada de aspiração, ou fechando a válvula da tomada de aspiração se o seu aparelho estiver conectado a um skimmer, até que a medição apresente os resultados da zona ideal. Remova o medidor e volte a conectar o aparelho ao tubo.

Esquema 15

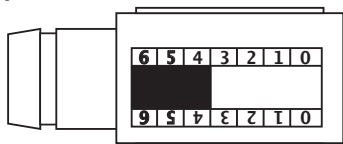

Situação "máxima": A válvula vermelha está acima do nível 3.

Reduza o débito abrindo a válvula dos skimmers se o seu aparelho estiver ligado à tomada de aspiração, ou abrindo a válvula da tomada de aspiração se o seu aparelho estiver conectado a um skimmer, até que a medição apresente os resultados da zona ideal. Remova o medidor e volte a conectar o aparelho ao tubo.

Limpeza do depósito para folhas

Esquema 16

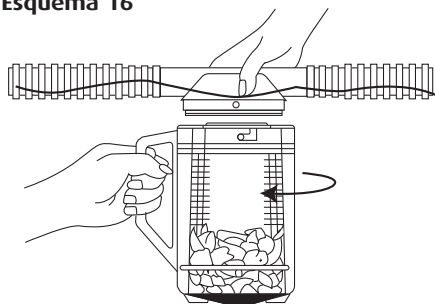

Como retirar o recipiente transparente:

- Pare a bomba antes de abrir o depósito para folhas Zodiac.
- Sem desmontar os segmentos do tubo, agarre com uma mão na tampa do depósito para folhas Zodiac. Agarre com a outra mão a pega do depósito para folhas Zodiac e faça-a rodar até ouvir um estalido. Puxe o recipiente transparente para baixo (**Esquema 16**).

ATENÇÃO: tenha o cuidado de não retirar a tampa que esta ligada aos tubos fora de água, porque se o fizer pode entrar ar no sistema de filtragem.

- Retire da água o recipiente transparente. Mantenha o recipiente fora da água e deixe a água escorrer pelo ralo.

Como retirar os detritos:

Esquema 17



- Deite fora os detritos, longe da piscina.
- Retire o cesto e limpe-o, fazendo o mesmo ao recipiente transparente.
- Retire todos os detritos acumulados no ralo e na rede do cesto (**Esquema 17**).
- Passe o cesto e o recipiente transparente por água, e volte a colocar o cesto.
- Verifique se o cesto está colocado na posição correcta. A direcção correcta corresponde a colocar o cesto com a marca "TOP" para cima. O depósito para folhas não fecha se o cesto estiver colocado ao contrario.

Esquema 18

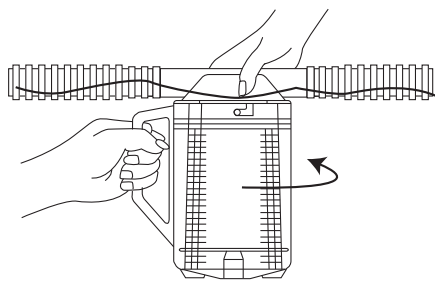

Reinstalação:

- Encha o recipiente transparente com água antes de lhe colocar a tampa.
- Alinhe as patilhas de fecho com a tampa, empurre a tampa para baixo e rode-a no sentido contrário ao dos ponteiros do relógio (**Esquema 18**).
- Verifique se o depósito para folhas está bem fechado antes de pôr a bomba a funcionar novamente.

Problemas eventuais e respectivas soluções

<p>O X7 Quattro não funciona</p>	<ul style="list-style-type: none"> • Controle o débito com a ajuda do medidor de débito. <p>Se o débito for insuficiente:</p> <ul style="list-style-type: none"> • Verifique se a válvula do ralo está bem fechada. • Verifique se o filtro e o cesto dos skimmers estão limpos. • Verifique se o tubo e a válvula de regulação automática estão devidamente conectados. <p>IMPORTANTE: Verifique diariamente se a válvula cinzenta escuro da válvula não é mantida na posição aberta pela alavanca vermelha – caso contrário o aparelho de limpeza não pode funcionar.</p>
	<p>Se o débito for o correcto:</p> <ul style="list-style-type: none"> • Verifique se a aspiração do aparelho não está bloqueada por sujidade. • O Diafragma do aparelho não está danificado? <p>(consultar páginas 10 e 11)</p>
<p>O X7 Quattro não limpa todas as áreas da piscina</p>	<ul style="list-style-type: none"> • De forma a assegurar uma limpeza completa da piscina, o tempo de filtragem poderá ser reduzido. Por exemplo, uma filtragem de 6 horas em 3 momentos de 2 horas resultará numa melhor cobertura da piscina que um único momento de 6 horas. • O tubo tem comprimento suficiente : acrescente secções se for necessário. • Orientou todas as bocas de enchimento para baixo? • O tubo está nas devidas condições?
<p>O X7 Quattro não adere ao fundo da piscina</p>	<ul style="list-style-type: none"> • Verifique a posição do contrapeso no tubo (consultar esquema 4 página 4). • Meça e aumente o débito se necessário (consultar página 7).
<p>O X7 Quattro está bloqueado nos degraus da escada da piscina</p>	<ul style="list-style-type: none"> • Conecte o tubo à tomada de aspiração mais distante das escadas. • Modifique o comprimento do tubo adicionando ou removendo uma secção. • Oriente as bocas de enchimento de forma a estes afastarem os tubos das escadas.
<p>O X7 Quattro avança muito devagar e aparecem bolhas de ar na descarga</p>	<ul style="list-style-type: none"> • Verifique a estanquicidade do circuito: Entre todas as secções de tubo, entre o tubo e a válvula, entre a válvula e o skimmer.
<p>O X7 Quattro está acima da linha de água</p>	<ul style="list-style-type: none"> • Reduza o débito (consultar página 7).
<p>O X7 Quattro está estático no fundo</p>	<ul style="list-style-type: none"> • Tape o ralo.

Mudança do Diafragma

Esquema 19

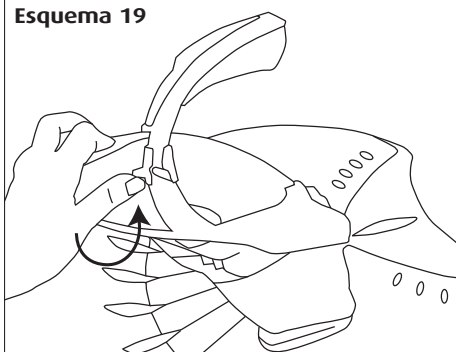

• 1ª etapa: Remoção do Diafragma

- Colocar o X7 numa superfície plana. Retire a pequena secção de tubo Flexi Hose, fazendo pressão sobre os 2 pinos de desbloqueio (**consultar esquema 12 página 7**).
- Levante os 2 fechos que trancam a pega do aparelho (**Esquema 19**).

Esquema 20

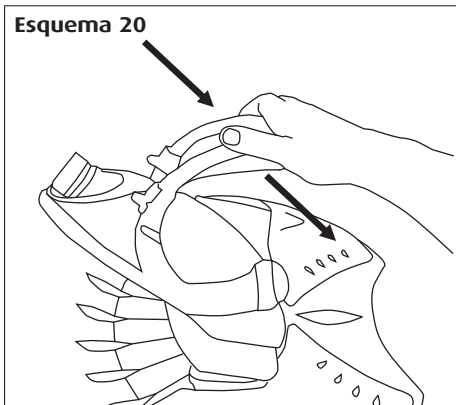

Esquema 21

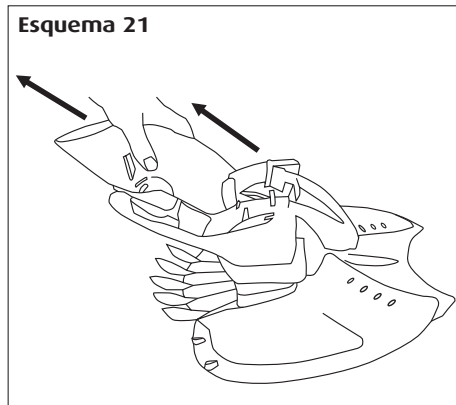

- Rebata a pega para baixo (**Esquema 20**).

- Retire o estojo do cartucho (**Esquema 21**) puxando para si.

Esquema 22

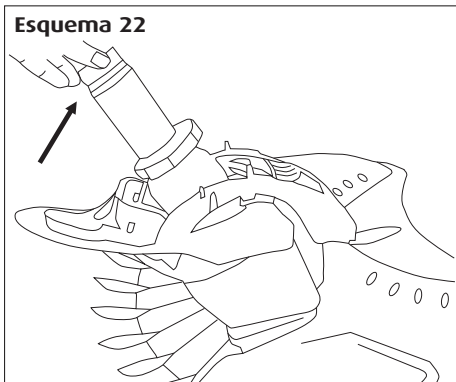

- Extraia o cartucho do seu compartimento puxando para cima (**Esquema 22**).

Esquema 23

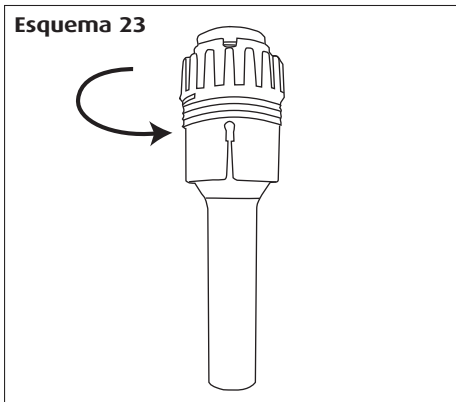

Esquema 24

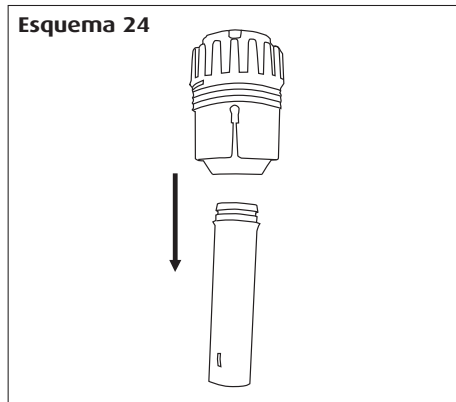

- Desenrosque o cartucho (**Esquema 23**) e guarde a parte superior.

- Puxe o braço com força para o remover do cartucho (**Esquema 24**).

Mudança do Diafragma

Esquema 25

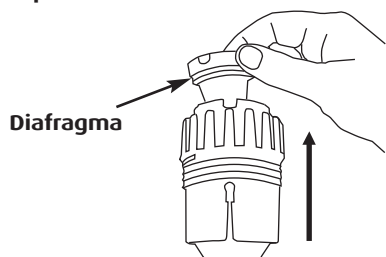

- Bastará agora retirar o Diafragma do cartucho puxando-o para cima (**Esquema 25**).

Esquema 26

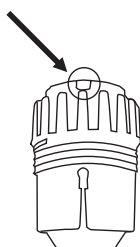

• 2ª etapa: Remontagem do Diafragma

Esquema 27

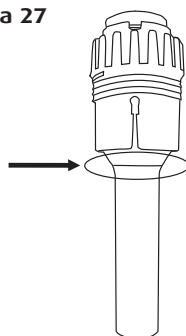

- Posicione o novo Diafragma no braço e introduza o braço no cartucho posicionando os pinos na posição correcta (**Esquema 26**).

- Exerça pressão sobre o braço de forma a que o rebordo do Diafragma fique visível (**Esquema 27**).

Esquema 28

Anel de fixação

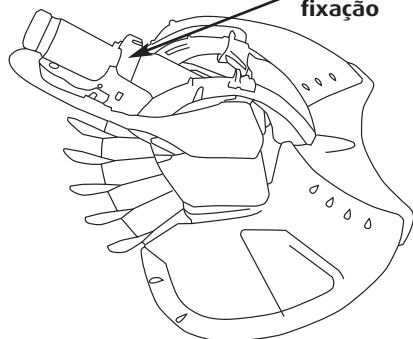

- Introduza a parte superior do cartucho na parte inferior e enrosque as 2 peças.

- Insira o cartucho no aparelho depois de ter colocado o anel de fixação (**Esquema 28**).

Esquema 29

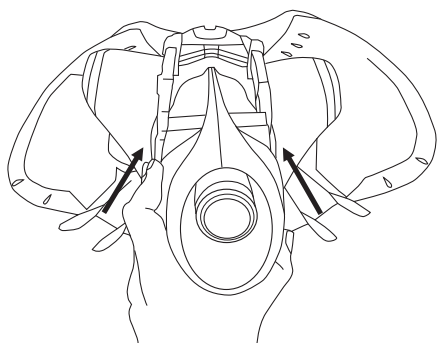

- Posicione o compartimento ao redor do cartucho (**Esquema 29**).
- Reponha a pega e tranque os fechos.

Garantia

Condições:

Utilizamos toda a nossa experiência técnica e o maior cuidado no fabrico dos aspiradores automáticos de piscina ZODIAC. Todos os nossos produtos são submetidos a controlos de qualidade e têm garantia contra defeitos de fabrico. Se apesar de todo o cuidado e know-how utilizados no fabrico dos nossos produtos suceder que algo não funcione bem, a garantia cobre apenas a substituição gratuita das peças com defeito.

Regularmente, fazemos melhorias ou alterações nos nossos modelos para acompanhar a evolução tecnológica. Como é óbvio, essas melhorias não podem ser implementadas nos modelos antigos ao abrigo da garantia. Todos os pedidos de assistência, a coberto da garantia, devem ser endereçados ao nosso distribuidor oficial.

Duração da garantia:

A garantia é válida por 3 ANOS. Estes prazos são contados a partir da data de facturação ao primeiro utilizador.

X7 Quattro são objecto de uma garantia incondicional: sejam quais forem as causas da deterioração, serão reparados ou substituídos durante 36 meses a contar da data de aquisição.

Em nenhum caso uma reparação ou substituição efectuada ao abrigo da garantia pode dar azo ao prolongamento ou renovação do prazo de garantia do aparelho.

Objecto da garantia:

Durante o prazo de vigência da garantia indicado acima, qualquer peça com defeito será reparada ou substituída pelo fabricante por outra peça nova ou como nova. Esta garantia aplica-se a todos os defeitos existentes no momento da entrega do aparelho ao cliente. Caso o aparelho tenha de regressar à fábrica, as despesas de transporte (ida e volta) correrão por conta do cliente, mas as despesas de mão-de-obra ficarão a cargo do fabricante. O tempo de imobilização ou de impossibilidade de utilização de um aparelho, no caso de uma eventual reparação, não dão direito a qualquer indemnização. Em todos os casos, a garantia legal do vendedor continua a aplicar-se ao abrigo do artigo 4 do decreto 78/464 de 24 de Março de 1978. Aplica-se a garantia legal do artigo 1641 do código civil.

A PRESENTE GARANTIA É APLICÁVEL, RESERVANDO-SE CONTUDO A ENTRADA EM VIGOR DE LEGISLAÇÃO QUE, ATÉ AO MOMENTO DA REDACÇÃO DESTA CONDIÇÕES, AINDA NÃO TENHA SIDO PUBLICADA.

Avárias de transporte:

Todos os aparelhos viajam sempre por conta e risco do cliente. É responsabilidade do cliente verificar sempre, no momento de receber o aparelho, que ele está em perfeito estado. Declinamos qualquer responsabilidade no caso de qualquer avaria causada durante o transporte.

Aviso

AVISO RELATIVO À UTILIZAÇÃO DO ZODIAC® NUMA PISCINA COM REVESTIMENTO VINÍLICO

A superfície de alguns revestimentos vinílicos com motivos pode ser desgastado muito rapidamente e os motivos podem desaparecer devido ao contacto com objectos como as escovas de limpeza, brinquedos, flutuadores, fontes, distribuidores de cloro, e dispositivos de limpeza automática da piscina. Os motivos de alguns revestimentos vinílicos podem igualmente ficar danificados ou desgastados pelo simples atrito, como o resultante de uma escova de limpeza. A cor de alguns motivos pode igualmente desaparecer durante a instalação ou na eventualidade de contacto com objectos presentes na piscina. Os motivos apagados, desgastados ou deteriorados dos revestimentos vinílicos não são responsabilidade da Zodiac® e não são abrangidos pela garantia.

Da mesma forma, os danos ao revestimento (revestimento vinil, PVC armado, etc.) associados a uma taxa de desinfectante demasiado elevada (cloro, bromo, oxigénio activo, etc.) ou a um valor de pH incorrecto (além dos 6,8 no mínimo e 7,6 no máximo) não será considerado responsabilidade da Zodiac e não está coberto pela garantia.

Para mais informações, contacte o seu representante autorizado ou escreva para:

**ZODIAC POOL IBERICA
C / Girona, 10 - 2º
08400 Granollers BARCELONA - ESPAÑA
www.zodiac-poolcare.com**

